

NERI

2272

CESTINI
LITTER BINS
POUBELLES
MÜLLEIMER
PAPELERAS

REV.00 - 2017/10/25

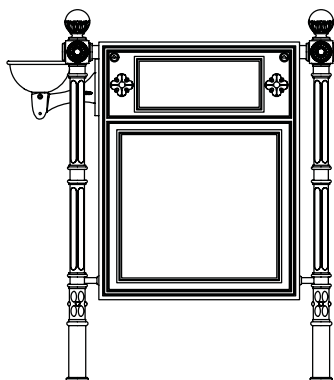
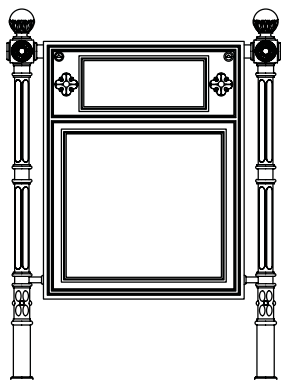

GUIDA ALL'INSTALLAZIONE

INSTALLATION GUIDES

GUIDE D'INSTALLATION

INSTALLATIONSANLEITUNG

GUÍA DE INSTALACIÓN

IT – Questo manuale va letto e conservato con molta attenzione.

EN – This manual should be read with attention and kept with great care.

FR – Ce manuel doit être lu très attentivement et soigneusement conservé.

DE – Die Anleitung sollte mit großer Aufmerksamkeit gelesen und aufbewahrt werden.

ES – Este manual se debe leer con detenimiento y conservar cuidadosamente.

INTRODUZIONE
INTRODUCTION
INTRODUCTION
EINLEITUNG
INTRODUCCIÓN

IT – Neri SpA è impegnata costantemente nella ricerca e progettazione di prodotti di alta qualità, lunga durata e sicurezza. Questo manuale intende presentare le metodiche di installazione corrette dei prodotti, ponendosi come guida nei confronti di installatori professionali. A tale scopo questo manuale va letto con molta attenzione.

EN – Neri SpA is constantly committed to research and design for products of high quality, durability and safety. This manual aims to present correct installation procedures for products as a guide for professional installers. To this end the manual should be read with extreme attention.

FR – Neri SpA a toujours eu pour objectif la recherche et la conception de produits de haute qualité, offrant longévité et sécurité. Ce manuel, qui présente les modes d'installation corrects des produits, est un guide à l'adresse des installateurs professionnels. Il doit donc être lu très attentivement.

DE – Die Neri SpA ist konstant um Forschung und Entwicklung zeitbeständiger und sicherer Produkte von hoher Qualität bemüht. Dieses Handbuch stellt die korrekten Installationsmethoden von Produkten und bietet sich gegenüber professionellen Installateuren als ein Ratgeber an. Deswegen sollte dies Handbuch sehr aufmerksam gelesen werden.

ES – Neri SpA trabaja de continuo en el estudio y proyección de productos de alta calidad, larga duración y seguridad. Este manual presentará los métodos de instalación correcta de productos, siendo una guía para instaladores profesionales. Por ello, este manual debe leerse con gran detenimiento.

SIMBOLI
SYMBOLS
SYMBOLES
SYMBOLE
SÍMBOLOS

IT – 1. Abbigliamento da lavoro/ 2. Scarpe antinfortunistiche/ 3. Casco obbligatorio/ 4. Guanti da lavoro/ 5. Danni ai componenti/ 6. Inquinamento ambientale/ 7. Nota informativa/ 8. Verifica tecnica/ 9. Pericolo per l'operatore/ 10. Rischio fotobiologico/ 11. Rischio di shock elettrico.

EN – 1. Work apparel/ 2. Safety shoes/ 3. Obligatory helmet/ 4. Work gloves/ 5. Damage to components/ 6. Environmental pollution/ 7. Informative note/ 8. Technical check/ 9. Danger for the operator/ 10. Photobiological risk/ 11. Risk of electric shock.

FR – 1. Vêtements de travail/ 2. Chaussures de sécurité/ 3. Casque obligatoire/ 4. Gants de travail/ 5. Dommages aux composants/ 6. Pollution de l'environnement/ 7. Note d'information/ 8. Vérification technique/ 9. Danger pour l'opérateur/ 10. Risque photobiologique/ 11. Risque de choc électrique.

DE – 1. Arbeitskleidung/ 2. Schutzschuhe/ 3. Helmpflicht/ 4. Arbeitshandschuhe/ 5. Schäden an den Komponenten/ 6. Umweltverschmutzung/ 7. Informationsblatt/ 8. Technische Kontrolle/ 9. Gefahr für den Techniker/ 10. Photobiologische Risiko/ 11. Stromschlaggefahr.

ES – 1. Ropa de trabajo obligatoria/ 2. Calzado de seguridad obligatorio/ 3. Casco de seguridad obligatorio/ 4. Guantes de seguridad obligatorios/ 5. Daños a los componentes/ 6. Contaminación del medio ambiente/ 7. Nota informativa/ 8. Comprobación técnica/ 9. Peligro para el operador/ 10. Riesgo fotobiológico/ 11. Riesgo de descarga eléctrica.



1



2



3



4



5



6



7



8



9



10



11

PRESCRIZIONI DI SICUREZZA
SAFETY PRECAUTIONS
PRESCRIPTIONS DE SECURITE
SICHERHEITSVORSCHRIFTEN
NORMAS DE SEGURIDAD



IT – In base alle varie direttive in vigore nei vari paesi europei ed extraeuropei, nel luogo di lavoro devono essere rispettate determinate regole. Le indicazioni di sicurezza non hanno lo scopo di alterare o modificare le direttive sopra menzionate; il loro unico scopo è quello di sottolinearle o amplificarle. Queste prescrizioni di sicurezza sono indirizzate agli installatori professionali, i quali devono attentamente leggere e comprendere questo manuale di installazione.

ATTENZIONE! La non osservanza delle prescrizioni citate in questo manuale aumenta il rischio di incidenti. Prima di effettuare qualsiasi operazione munirsi di: casco antiurto, guanti da lavoro, scarpe antifortunistiche, abbigliamento da lavoro ed eventualmente in base al peso dell'elemento da sollevare (consultare tabella pesi e codici) di un mezzo di sollevamento meccanico (gru, carrello, ecc.).

EN – A variety of rules must be followed in workplaces, depending on the legislation applicable in different countries of Europe and elsewhere. The aim of the safety precautions illustrated here is not to replace or modify this applicable legislation, but solely to emphasize or reinforce it. These safety precautions are intended for professional installers, who must carefully read and understand this installation manual.

WARNING! Failure to observe the prescriptions given in this manual will increase the risk of accidents. Before carrying out any operations whatsoever installers must put on: safety helmets, work gloves, safety footwear and suitable working clothes. Depending on the weight of the element to be lifted (consult chart of weights and codes), mechanical lifting equipment (crane, forklift, etc.) must be provided.

FR – Conformément aux différentes directives en vigueur dans les pays européens et extra-européens, les lieux de travail sont soumis à des règles précises qui doivent être respectées. Ces indications de sécurité n'entendent ni modifier ni altérer les directives susdites mais ont pour but de les souligner ou d'en étendre l'application. Ces prescriptions de sécurité s'adressent aux installateurs professionnels, qui devront lire attentivement ce manuel d'installation et en comprendre parfaitement le contenu.

ATTENTION! La non-observation des prescriptions indiquées dans ce manuel augmente le risque d'accidents. Avant d'effectuer toute opération, s'équiper de : casque antichoc, gants de travail, chaussures de sécurité, habillement de travail et, éventuellement, en fonction

du poids de l'élément à soulever (consulter le tableau des poids et codes) d'un appareil de levage mécanique (grue, chariot, etc.).

DE – Auf Grundlage der verschiedenen in europäischen und außereuropäischen Ländern geltenden Vorschriften, müssen am Ort der Arbeit bestimmte Regeln eingehalten werden. Die Sicherheitsangaben haben nicht den Sinn, die o.a. Vorschriften zu verändern; ihr einziger Zweck ist es, sie zu unterstreichen oder zu erweitern. Diese Sicherheitsvorschriften wenden sich an professionelle Installateure, die dieses Installationshandbuch aufmerksam lesen und begreifen müssen.

ACHTUNG! Wenn die in diesem Handbuch angegebenen Vorschriften nicht eingehalten werden, erhöht sich die Unfallgefahr.

Vor der Durchführung von Arbeiten muss man sich eindecken mit: Schutzhelm, Arbeitshandschuhen, unfallsicheren Schuhen, Arbeitsbekleidung und evtl. aufgrund des Gewichtes des anzuhebenden Elements (nachsehen in der Tabelle der Gewichte und Codes) mit einem mechanischen Hebewerkzeug (Kran, Hubwagen usw.).

ES – De acuerdo con las diversas directivas en vigor en los países europeos y en los de fuera de Europa, en el lugar de trabajo se deben respetar determinadas normas. Las normas de seguridad no tienen el objetivo de alterar o modificar las directivas mencionadas anteriormente; el único objetivo es el de ponerlas en evidencia o ampliarlas. Estas normas de seguridad se dirigen a los instaladores profesionales, los cuales deben leer atentamente y comprender perfectamente este manual de instalación.

ATENCIÓN! El incumplimiento de las normas contenidas en este manual hace aumentar el riesgo de accidente.

Antes de iniciar cualquier trabajo, pónganse: casco de seguridad, guantes de trabajo, calzado especial de trabajo, ropa de trabajo y dependiendo del peso que se deba elevar (consultar tabla de pesos y códigos) háganse con un medio de elevación mecánica (grúa, carretilla etc.).



PREDISPOSIZIONE ALL' INSTALLAZIONE
PREPARATION FOR INSTALLATION
DISPOSITIONS POUR L'INSTALLATION
VORBEREITUNG ZUR INSTALLATION
PREPARACIÓN PARA LA INSTALACIÓN



IT – Per il montaggio del prodotto è necessario:

- Predisporre delle stuoie in prossimità dell'installazione, su cui appoggiare gli elementi senza imballo.
 - Un set di utensili ad uso generale idonei al montaggio.
 - Prevedere una piattaforma di fondazione/ installazione con dimensioni, spessori e materiali conformi a calcoli strutturali effettuati sulla base del luogo di installazione, avendo cura di prevedere un'uscita per eventuali cavi di componenti elettriche.
- Le immagini e misure mostrate sono da considerarsi di esempio e puramente indicative.

EN – To mount the product, you must:

- Prepare some mats near the installation on which the elements without packaging can be placed.
- Have a set of general tools suitable for the mounting.
- Provide a foundation/installation platform with dimensions, thickness and materials that comply with the structural calculations made based on the place of installation, taking care to provide an exit for any electrical component cables.

The images and measurements shown should be considered as examples and purely approximate.

FR – Pour le montage du produit, procurez-vous le matériel suivant :

- Des nattes à placer près de l'installation, sur lesquelles poser les éléments sans emballage.
- Un ensemble d'outils habituels adaptés au montage.
- Une plateforme pour fondation/installation (à envisager) avec des dimensions, épaisseurs et matériaux conformes aux calculs de structure effectués en fonction du lieu d'installation prévoir une sortie pour le câblage des composants électriques, le cas échéant.

Les images et les cotes sont données à titre d'exemples et sont purement indicatives.

DE – Für die Montage des Produktes ist folgendes erforderlich:

- In der Nähe des Installationsortes Matten auslegen, auf denen die von ihrer Verpackung befreiten Elemente abgelegt werden können.
- Ein Set aus üblichen Werkzeugen für die Montage.
- Vorbereitung einer Fundamentplatte/ Installationsplatte mit Abmessungen, Dicke und Materialien entsprechend den für den Installationsort durchgeführten statischen Berechnung, wobei auf Aussparungen für eventuelle elektrische Komponenten zu achten ist.

Die dargestellten Abbildungen und Abmessungen sind Beispiele und dienen nur als Anhaltspunkt.

ES – Para el montaje del producto es necesario:

- Colocar esteras cerca de la instalación sobre las cuales apoyar los elementos sin embalaje.
- Un set de herramientas de uso general idóneas para el montaje.
- Prever una plataforma de cimentación/instalación con dimensiones, espesores y materiales acordes a los cálculos estructurales efectuados sobre la base del lugar de instalación, teniendo la precaución de prever una salida para los posibles cables de componentes eléctricos.

Las imágenes y las medidas mostradas deben considerarse como ejemplos y son puramente indicativas.

DESTINAZIONE D'USO
INTENDED USE
UTILISATION DES LUMINAIRES
ZWECKBESTIMMUNG
UTILIZACIÓN



MANUTENZIONE
MAINTENANCE
MAINTENANCE
WARTUNG
MANTENIMIENTO

IT – Il prodotto è stato realizzato a regola d'arte. La sua durata ed efficienza sarà migliore se usato correttamente e con interventi di manutenzione regolare. Questo prodotto deve essere destinato solo all'uso per il quale è stato progettato (vedi note di utilizzo in guida all'installazione). Ogni altro uso è considerato improprio e pericoloso, ed il costruttore non può essere considerato responsabile per danni derivanti da un uso improprio e irragionevole.

EN – The product has been manufactured in compliance with correct practice. Its duration and efficiency will be greater if used correctly and with regular maintenance operations. This product must be installed only for the use for which it was designed (see notes for use in installation guide). Any other use must be considered to be improper and dangerous, and the manufacturer cannot be held liable for any damage caused by improper and unreasonable use.

FR – Le produit est fabriqué dans les règles de l'art. Sa durée et son efficacité seront meilleures s'il est utilisé correctement et soumis à de régulières interventions d'entretien. Ce produit ne doit être destiné qu'à l'utilisation pour laquelle il a été conçu (voir les notes d'utilisation dans le Guide d'installation). Toute autre utilisation étant considérée comme impropre et dangereuse, le constructeur décline toute responsabilité en cas de dommages dérivant d'une utilisation impropre et irraisonnable de l'appareil.

DE – Das Produkt ist fachgerecht hergestellt worden. Seine Lebensdauer und Effizienz wird besser sein, wenn er korrekt verwendet und regelrecht gewartet wird. Dieses Produkt darf nur für den Zweck vorgesehen werden, für den er entwickelt wurde (siehe Hinweise zur Verwendung in der Installationsanleitung). Jede andere Verwendung ist als unsachgemäß und gefährlich anzusehen, und der Hersteller kann nicht verantwortlich für Schäden gemacht werden, die aus einem unsachgemäßen und unvernünftigen Gebrauch herrühren.

ES – El producto ha sido fabricado perfectamente. Su duración y eficiencia resultarán mejores si se utiliza correctamente y se realizan intervenciones regulares de mantenimiento. Este producto debe ser destinado exclusivamente al uso para el cual ha sido concebido (ver las notas sobre uso en la guía de instalación). Cualquier otro empleo se considera inadecuado y peligroso, y el constructor no puede ser considerado responsable de ello.

IT – Le operazioni di manutenzione vanno eseguite solamente da personale specializzato, e riguardano:

- Pulizia e rimozione da materiali dannosi per le superfici verniciate in metallo, utilizzare solo acqua e spugna (non utilizzare idropultrici a pressione e altri prodotti).
 - Controllo che le superfici verniciate non presentino alterazioni.
 - Verifica del serraggio delle viti (una volta l'anno).
- Rivolgersi a Neri SpA per le indicazioni e i materiali da utilizzare per i ritocchi.

EN – The maintenance operations must be carried out only by specialised personnel and they involve:

- Cleaning and removal of materials that are damaging to the painted metal surfaces, use only water and a sponge (do not use pressure sprayers and other products).
 - Check that the painted surfaces do not have any alterations.
 - Check tightness of the screws (once a year).
- Contact Neri SpA for instructions and the materials to use for retouching.

FR – Les opérations d'entretien doivent être effectuées uniquement par du personnel qualifié, et comportent :

- Le nettoyage et l'élimination des substances pouvant endommager les surfaces métalliques ; utilisez uniquement de l'eau et une éponge (ne pas utiliser de machines à pression et d'autres produits).
- La vérification que les surfaces peintes ne présentent aucun signe d'altération.
- La vérification que les vis sont bien serrées (une fois par an).

Adressez-vous à Neri SpA pour les instructions et le matériel à utiliser pour les retouches.

DE – Die Wartungsarbeiten dürfen nur von einer Fachkraft ausgeführt werden und umfassen:

- Reinigung und Entfernung von Materialien, welche die lackierten Metalloberflächen beschädigen könnten; zu verwenden sind dabei nur Wasser und ein Schwamm (keine Wasserdruckreiniger oder andere Produkte).
- Überprüfung der lackierten Oberflächen auf Veränderungen.
- Überprüfung des festen Sitzes der Schrauben (einmal pro Jahr).

Um zu erfahren, wie kleine Nachbesserungen auszuführen und welche Materialien zu verwenden sind, bitte an Neri SpA wenden.



**RICAMBI
SPARE PARTS
PIÈCES DE RECHANGE
ERSATZTEILE
RECAMBIOS**



ES – Las operaciones de mantenimiento deben ser efectuadas únicamente por personal especializado. Estas operaciones son:

- Limpieza y eliminación de materiales dañinos para las superficies de metal pintadas: utilizar solo agua y esponja (no utilizar hidrolavadoras a presión y otros productos).
- Control para verificar que las superficies pintadas no presenten alteraciones.
- Verificación del apriete de los tornillos (una vez al año).

Comuníquese con Neri SpA para obtener indicaciones e información sobre los materiales que se deben utilizar para realizar retoques.

IT – Le sostituzioni di componenti danneggiati con ricambi originali deve essere fatta solo da personale specializzato autorizzato da Neri SpA. Rivolgersi direttamente a Neri SpA per la manutenzione.

ATTENZIONE! La sorgente luminosa LED deve essere sostituita solo dal costruttore o dal suo servizio di assistenza o da personale altrettanto qualificato.

EN – The replacement of damaged parts with original spares must be carried out exclusively by expert personnel authorized by Neri SpA. Please contact Neri SpA directly for maintenance needs.

WARNING! The LED light source must be replaced only by the manufacturer or his customer service or by equally qualified.

FR – Le remplacement de composants endommagés, avec des pièces de rechange originales, doit être effectué uniquement par un personnel spécialisé, autorisé par Neri SpA. S'adresser directement à Neri SpA pour l'entretien.

ATTENTION! La source de lumière LED doit être remplacé que par le fabricant ou son service à la clientèle ou par tout aussi qualifié.

DE – Austausch von defekten Komponenten durch Originalersatzteile nur von Fachpersonal ausgeführt werden, das von der Firma Neri SpA autorisiert. Wenden Sie sich bitte für die Wartung direkt an die Firma Neri SpA.

ACHTUNG! Die LED-Lichtquelle hat nur durch den Hersteller oder seinen Kundendienst oder gleich qualifizierte ersetzt werden.

ES – Los componentes dañados deben ser sustituidos con recambios originales, exclusivamente por personal especializado y autorizado por Neri SpA. Contactar directamente con Neri SpA para realizar el mantenimiento.

ATENCIÓN! La fuente de luz LED debe ser reemplazado únicamente por el fabricante o su servicio al cliente o por las mismas calificaciones.

**SMALTIMENTO
DISPOSAL
MISE AU REBUT
ENTSORGUNG
RECICLADO**



IT – Il materiale metallico al termine del suo utilizzo, può essere riciclato tramite conferimento a smaltitore o recuperatore autorizzato.
In caso di componenti elettriche: il simbolo sul prodotto o sulla documentazione, indica che il prodotto non va trattato come rifiuto domestico, ma deve essere consegnato presso specifici punti di raccolta per il riciclaggio di apparecchiature elettriche o elettroniche. Assicurandosi che questo prodotto sia smaltito in modo corretto, l'utente contribuisce a prevenire le potenziali conseguenze negative per l'ambiente e la salute. Lo smaltimento abusivo o inadeguato comporta sanzioni economiche e/o amministrative, stabilite a norma di legge. Per informazioni sui centri di raccolta e sul corretto smaltimento del prodotto, contattare l'autorità locale.

EN – The metallic material, after use, may be recycled by sending it to an authorised disposal or recycling facility. In the event of electrical components: the symbol on the product, or on the documents, indicates that this appliance may not be treated as household waste. Instead it shall be handed over to the applicable collection point for the recycling of electrical and electronic equipment. Make sure that this product is disposed in corrected way, the customer contributes to prevent the negative potential consequences for the environment and the health. The illicit disposal or inadequate involves economic and/or administrative sanctions, established according to the law. For information about the centers of collection and the corrected disposal of the product, contact the local authority.

FR – Au terme de son cycle de vie, le matériau peut être recyclé en étant remis à cet effet à un centre de tri ou à un récupérateur agréé. Au cas où il y aurait des composants électriques : le symbole présent sur l'appareil ou sur la documentation indique que ce produit ne peut en aucun cas être traité comme déchet ménager. Il doit par conséquent être remis à un centre de collecte des déchets chargé du recyclage des équipement électrique et électroniques. Assurez-vous que ce produit est disposé de la manière correcte, le client contribue à empêcher les possibles conséquences négatives pour l'environnement et la santé. La disposition illicite ou inadéquate implique des approbations économiques et/ou administratives, établies selon la loi. Pour informations é propos des centres de collection et des la correcte disposition du produit, contactez l'autorité locale.

DE – Die Metallteile können nach dem Ende ihrer Verwendung einer autorisierten Recycling- oder Entsorgungsstelle übergeben werden.
Bei Einsatz elektrischer Komponenten: auf den Produkt oder der beiliegend produkttdokumentation ist folgendes Symbol einer durchgestrichenen Abfalltonne abgebildet. Es weist darauf hin, dass eine Entsorgung im normalen Haushaltsabfall nicht zulässig ist Entsorgen Sie dieses Produkt im Recyclinghof mit einer getrennten Sammlung für Elektro- und Elektronikgeräte. Überprüfen Sie ob dieses Produkt wird in behobener Weise abgeschafft, der Kunde beiträgt, um die Minuspotentialkonsequenzen für das Klima und die Gesundheit zu verhindern. Die unerlaubte oder unpassende Beseitigung bezieht die ökonomischen und/oder administrativen Aufschriften mit ein, entsprechend dem Gesetz. Zu Information über die Mitten der Ansammlung und die behobene Beseitigung des Produktes, treten Sie der lokalen Berechtigung.

ES – El material metálico, al finalizar su uso, puede ser reciclado mediante la entrega a un centro de eliminación o recuperación autorizado.
En el caso de los componentes eléctricos: el símbolo en el producto o en los documentos, indica que no se puede tratar como residuo doméstico. Es necesario entregarlo en un punto de recogida para reciclar aparados eléctricos y electrónicos. Recicle los productos de manera correcta. La disposición ilícita o inadecuada implica los endosos económicos y/o administrativos, establecidos según la ley. Para la información sobre los centros de colección y la disposición correcta del producto, entre en contacto con la autoridad local.



**CESTINO
LITTER BIN
POUBELLE
ABFALLEIMER
PAPELERA**

2272.000

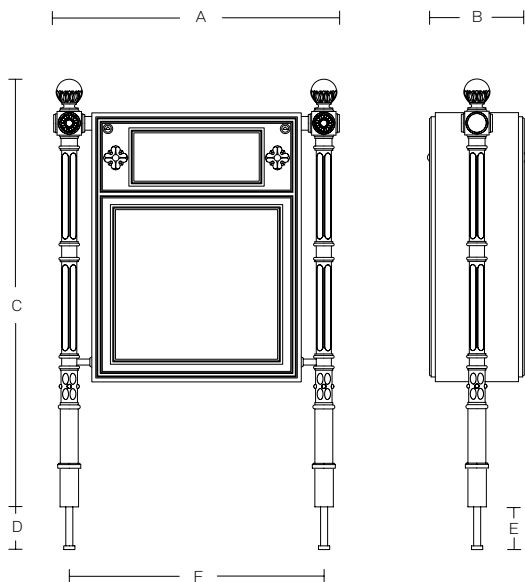

Dimensioni / Dimensions / Dimensions / Abmessungen / Dimensiones

A Lunghezza / Length / Longueur / Länge / Longitud	735mm	[2' 10" 1/4]
B Larghezza / Width / Largeur / Breite / Anchura	240mm	[9" 1/2]
C Altezza / Height / Hauteur / Höhe / Altura	1080mm	[3' 6" 1/2]
D Muratura / Masonry / Maçonnerie / Mauerwerk / Albañilería	110mm	[4" 3/8]
E Ø Muratura / Ø Masonry / Ø Maçonnerie / Ø Mauerwerk / Ø Albañilería	50mm	[2"]
F Interasse staffe / Bracket distance / Écartement des étriers / Abstand der Halterungen / Distancia entre soportes	660mm	[2' 2"]

Altre misure / Other measurements / Autres mesures / Sonstige Maßangaben / Otras medidas

Peso / Weight / Poids / Gewicht / Peso	47kg	[105.8.0lb]
Capacità / Capacity / Capacité / Fassungsvermögen / Capacidad	31l	[8.18 Gal US LQD]

**COMPONENTI
COMPONENTS
COMPOSANTS
KOMPONENTEN
COMPONENTES**

2272.000

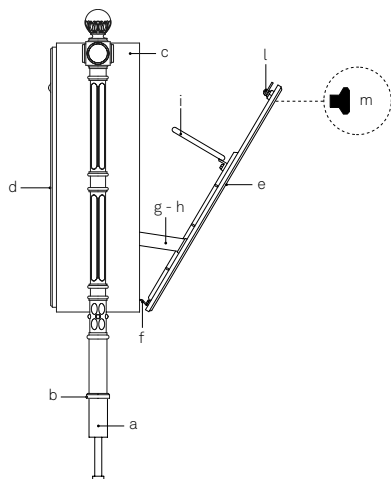

		Codice / Code / Code / Code / Codice	Peso / Weight / Poids / Gewicht / Peso	Materiali / Materials / Matériels / Materialien / Materiales
a	x2	9502.976	13Kg [28.66lb]	ghisa / cast iron / fonte / Gusseisen / hierro fundido
b	x2	9502.914	0,15Kg [0.33lb]	ghisa / cast iron / fonte / Gusseisen / hierro fundido
c	x1	9525.442.001	11Kg [24.25lb]	acciaio zincato / galvanised steel / acier galvanisé / Verzinkter Stahl / acero galvanizado
d	x1	9514.302.100	5Kg [11.02lb]	alluminio / aluminium / aluminium / Aluminium / aluminio
e	x1	9514.302	5Kg [11.02lb]	alluminio / aluminium / aluminium / Aluminium / aluminio
f	x2	9525.221.006	0,2Kg [0.44lb]	acciaio zincato / galvanised steel / acier galvanisé / Verzinkter Stahl / acero galvanizado
g	x1	9525.221.008	0,2Kg [0.44lb]	acciaio zincato / galvanised steel / acier galvanisé / Verzinkter Stahl / acero galvanizado
h	x1	9525.221	0,2Kg [0.44lb]	acciaio zincato / galvanised steel / acier galvanisé / Verzinkter Stahl / acero galvanizado
i	x1	9525.343	0,9Kg [1.98lb]	acciaio zincato / galvanised steel / acier galvanisé / Verzinkter Stahl / acero galvanizado
l	x2	9596.227	-	ottone / brass / laiton / Messing / latón
m	x1	9596.227	-	nylon / nylon / nylon / nylon / nailon

**CESTINO CON POSACENERE
LITTER BIN WITH ASHTRAY,
POUBELLE AVEC CENDRIER
ABFALLEIMER MIT ASCHENBECHER
PAPELERA CON CENICERO**

2272.000.002

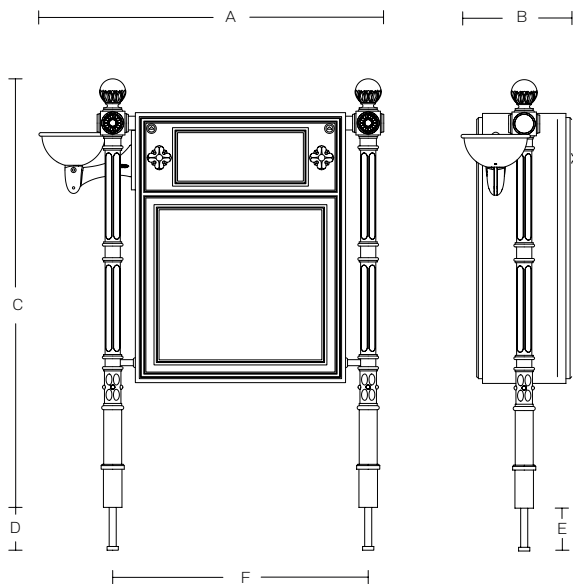

Dimensioni / Dimensions / Dimensions / Abmessungen / Dimensiones

A Lunghezza / Length / Longueur / Länge / Longitud	870mm	[2' 10" 1/4]
B Larghezza / Width / Largeur / Breite / Anchura	280mm	[11"]
C Altezza / Height / Hauteur / Höhe / Altura	1080mm	[3' 6" 1/2]
D Muratura / Masonry / Maçonnerie / Mauerwerk / Albañilería	110mm	[4" 3/8]
E Ø Muratura / Ø Masonry / Ø Maçonnerie / Ø Mauerwerk / Ø Albañilería	50mm	[2"]
F Interasse staffe / Bracket distance / Écartement des étriers / Abstand der Halterungen / Distancia entre soportes	660mm	[2' 2"]

Altre misure / Other measurements / Autres mesures / Sonstige Maßangaben / Otras medidas

Peso / Weight / Poids / Gewicht / Peso	52kg	[110.2lb]
Capacità / Capacity / Capacité / Fassungsvermögen / Capacidad	31l	[8.18 Gal US LQD]

**COMPONENTI
COMPONENTS
COMPOSANTS
KOMPONENTEN
COMPONENTES**

2272.000.002

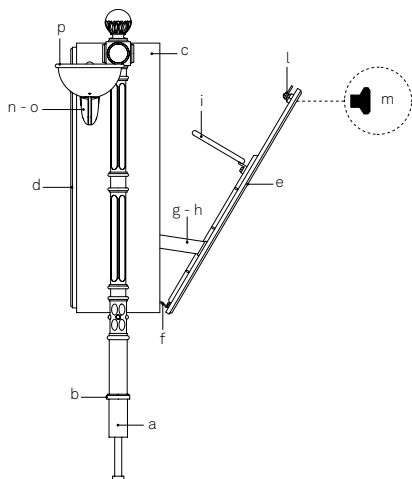

	Codice / Code / Code / Code / Codigo	Peso / Weight / Poids / Gewicht / Peso	Materiali / Materials / Matériels / Materialien / Materiales
a	x2 9502.976	13Kg [28.66lb]	ghisa / cast iron / fonte / Gusseisen / hierro fundido
b	x2 9502.914	0,15Kg [0.33lb]	ghisa / cast iron / fonte / Gusseisen / hierro fundido
c	x1 9525.442.001	11Kg [24.25lb]	acciaio zincato / galvanised steel / acier galvanisé / Verzinkter Stahl / acero galvanizado
d	x1 9514.302.100	5Kg [11.02lb]	alluminio / aluminium / aluminium / Aluminium / aluminio
e	x1 9514.302	5Kg [11.02lb]	alluminio / aluminium / aluminium / Aluminium / aluminio
f	x2 9525.221.006	0,2Kg [0.44lb]	acciaio zincato / galvanised steel / acier galvanisé / Verzinkter Stahl / acero galvanizado
g	x1 9525.221.008	0,2Kg [0.44lb]	acciaio zincato / galvanised steel / acier galvanisé / Verzinkter Stahl / acero galvanizado
h	x1 9525.221	0,2Kg [0.44lb]	acciaio zincato / galvanised steel / acier galvanisé / Verzinkter Stahl / acero galvanizado
i	x1 9525.343	0,9Kg [1.98lb]	acciaio zincato / galvanised steel / acier galvanisé / Verzinkter Stahl / acero galvanizado
l	x2 9596.227	-	ottone / brass / laiton / Messing / latón
m	x1 9596.227	-	nylon / nylon / nylon / nylon / nailon
n	x1 9502.817.037	1,1Kg [2.42lb]	ghisa / cast iron / fonte / Gusseisen / hierro fundido
o	x1 9525.221.037	0,34Kg [0.74lb]	acciaio zincato / galvanised steel / acier galvanisé / Verzinkter Stahl / acero galvanizado
p	x1 0002.280	0,65Kg [1.43lb]	acciaio zincato / galvanised steel / acier galvanisé / Verzinkter Stahl / acero galvanizado

AVVERTENZE PER L'INSTALLAZIONE

Eseguire l'installazione secondo le norme di sicurezza in vigore nel paese d'installazione.

Il cestino può essere utilizzato solo se internamente è presente il sacco per rifiuti.

ATTENZIONE! Non utilizzare il cestino se non è saldamente fissato al pavimento in plinto di fondazione.

Il cestino portarifiuti ha in dotazione una chiave di apertura/chiusura ad impronta triangolare, fascettata ben visibile su una colonna di sostegno (Fig. 7), andrà rimossa e conservata a cura del personale addetto allo svuotamento e ripristino.

INSTALLAZIONE

Verificare che il pavimento di fondazione sia livellato (Fig. 1). Tracciare sul pavimento la posizione delle due staffe di fissaggio dei sostegni (Fig. 2). Realizzare le due cavità idonee a contenere le staffe di fissaggio dei sostegni (Fig. 3). Riempire le cavità con cemento (Fig. 4). Posizionare il cestino inserendo completamente le staffe dei sostegni nelle cavità con cemento fresco, livellare e creare un sistema di puntelli per mantenere la corretta posizione (Fig.5). Regolare la posizione dei due anellini di raccordo sulle colonne di sostegno, tramite i grani M6 (Fig.5). Attendere 24/36 ore prima di usare il cestino e solo dopo aver verificato l'essiccazione del cemento (Fig. 6). Rimuovere i puntelli; il cestino risulterà così fissato stabilmente al suolo e per una eventuale rimozione si dovrà intervenire liberando le staffe di fissaggio dalla malta di cemento.

Apertura/chiusura del cestino

Per aprire il cestino usare la chiave triangolare nelle due serrature laterali sul pannello apribile e ruotare la chiave per mezzo giro in senso antiorario. Tirare in fuori il pannello fino a che le due staffe laterali di ritegno vadano in appoggio sulla cassa contenitore (Fig. 7). Per la

chiusura del cestino ripetere le operazioni al contrario.

Preassemblaggio posacenera

Il cestino portarifiuti generalmente è fornito con posacenera smontato per prevenire danneggiamenti in fase di trasporto. Per applicare il posacenera al cestino eseguire le seguenti operazioni:

- Aprire il cestino tramite le due chiavi sul pannello (Fig. 7).
- Posizionare il posacenera con braccetto completo di piastra ovale all'esterno del cestino sul fianco predisposto con due fori, e tramite le due viti M8 a testa svasata fissare il tutto con i dadi posti all'interno della cassa contenitore (Fig. 8).
- Lo svuotamento della tazza del posacenera, può essere ottenuto svitando le vite M6 sul supporto e ruotando la tazza verso il basso (Fig. 8).

Applicazione e rimozione sacco rifiuti

Aprire il pannello apribile del cestino tramite le chiavi (Fig. 9). Inserire il sacco nel cestino, avendo cura che i lembi del sacco restino adiacenti all'anello fermasacco, in modo da lasciare libere le due aperture per l'inserimento rifiuti (Fig. 10). Per rimuovere il sacco pieno, aprire il pannello e liberare il sacco dall'anello fermasacco, legarlo ed asportare il sacco (Fig. 11a, 11b).

NOTE DI UTILIZZO

Destinazione d'uso: contenitore rifiuti. Installabile in aree esterne o interne. È possibile inserire i rifiuti attraverso le due aperture. Idoneo per rifiuti urbani generici. Non introdurre nel cestino mozziconi di sigarette accesi o altri materiali incandescenti che possano provocare incendio. Non introdurre nel cestino materiali liquidi. Non riempire eccessivamente il cestino oltre le aperture per non fare uscire i rifiuti.

WARNINGS FOR INSTALLATION

Carry out the installation in accordance with the prevailing regulations in the country of installation.

The litter bin may only be used if the waste bag is present inside.

WARNING! Do not use the litter bin if it is not securely fixed to the floor or the foundation plate.

The litter bin comes equipped with a key with a triangular hole for opening/closing, secured to one of the support columns in an easily visible manner (Fig. 7), which should be removed and retained by the personnel responsible for emptying and repair.

INSTALLATION

Ensure that the foundation floor is level (Fig. 1). Mark out the position for the two fixing brackets of the supports on the floor (Fig. 2). Create the two holes required to hold the fixing brackets of the supports (Fig. 3). Fill the holes with cement (Fig. 4). Position the litter bin by fully inserting the brackets of the supports into the holes with fresh cement, level and create a system of props to maintain the correct position (Fig. 5). Adjust the position of the two connecting rings on the support columns using M6 dowel pins (Fig. 5). Wait for 24/36 hours before using the litter bin, and only use after checking that the cement has dried (Fig. 6). Remove the props; the litter bin will be secured safely to the ground. In case of removal, the fixing brackets will need to be freed from the cement mortar.

Opening/closing the litter bin

To open the litter bin, use the triangular key in the two side latches on the openable panel and turn the key anticlockwise by half a turn. Pull the panel outward until the two side check brackets come to rest on the body of the container (Fig. 7). To close the litter bin, repeat the steps in the reverse order.

Ashtray pre-assembly

The litter bin is generally supplied with an

unassembled ashtray to prevent damage during transport. To attach the ashtray to the litter bin, please perform the following steps:

- Open the litter bin using the two keys on the panel (Fig. 7).
- Position the ashtray with the arm, complete with oval plate, on the outside of the litter bin on the side that has been prepared with two holes, and use two countersunk M8 screws to secure it all with the nuts located on the inside of the body of the container (Fig. 8).
- The bowl of the ashtray can be emptied by unscrewing the M6 screws on the support and turning the bowl downward (Fig. 8).

Application and removal of the waste bag

Open the openable panel of the litter bin using the keys (Fig. 9). Insert the bag into the litter bin, ensuring that the edges of the bag remain close to the bag-securing ring so as to leave the two openings free for litter to be inserted (Fig. 10). To remove the full bag, open the panel and release the bag from the bag-securing ring, tie the bag and remove it (Fig. 11a, 11b)

USAGE NOTES

Intended use: litter bin. Can be installed in outdoor or indoor areas. Litter can be inserted through the two openings. Suitable for general urban waste. Do not place lit cigarette butts or other burning materials that could cause a fire in the litter bin. Do not place liquids in the litter bin. Do not overfill the litter bin above the level of the openings to ensure litter does not fall out.

RECOMMANDATIONS POUR LE MONTAGE

Réaliser le montage en respectant les normes de sécurité en vigueur dans le pays de destination.

La poubelle ne peut être utilisée que si elle contient le sac à déchets.

ATTENTION ! Ne pas utiliser la poubelle si elle n'est pas fixée solidement au plancher ou à la plinthe de fondation.

La poubelle à déchets est munie d'une clé d'ouverture/de fermeture à empreinte triangulaire, attachée par une bande et bien visible sur une colonne de support (Fig. 7). Cette clé doit être enlevée et conservée par le personnel chargé du vidage et de la remise en état de la poubelle.

MONTAGE

Vérifiez si le plancher de fondation est nivelé (Fig. 1). Tracez sur le plancher la position des deux étriers de fixation des supports (Fig. 2). Réalisez deux cavités appropriées pour accueillir les étriers de fixation (Fig. 3). Cimentez complètement les cavités (Fig. 4). Placez la poubelle en insérant complètement les étriers dans les cavités pleines de ciment frais, nivelez et créez un système d'étais pour maintenir la position correcte (Fig. 5). Réglez la position des deux anneaux de raccord sur les colonnes de support, au moyen des goujons M6 (Fig. 5). Attendez 24/36 heures avant d'utiliser la poubelle, et uniquement après avoir vérifié si le ciment est sec (Fig. 6). Retirez les étais, la poubelle sera ainsi fixée de manière stable au sol, et en cas de dépose, les étriers de fixations doivent être retirés du mortier de ciment.

Ouverture/Fermeture de la poubelle

Pour ouvrir la poubelle, insérez la clé triangulaire dans les deux serrures latérales situées sur le panneau ouvrable et tournez la clé d'un demi-tour dans le sens inverse des aiguilles d'une montre. Tirez le panneau vers l'extérieur jusqu'à ce que les deux étriers latéraux de retenue s'appuient sur le conteneur (Fig. 7). Pour

fermer la poubelle, répétez les opérations d'ouverture dans le sens inverse.

Prémontage du cendrier

La poubelle à déchets est habituellement livrée avec le cendrier démonté afin d'éviter des dégâts pendant le transport. Pour poser le cendrier sur la poubelle, procédez comme suit :

- Ouvrez la poubelle à l'aide des deux clés situées sur le panneau (Fig. 7).
- Placez le cendrier en orientant le bras et la plaque ovale vers l'extérieur de la poubelle sur le côté qui présente les deux perçages prévus à cet effet et, à l'aide des deux vis M8 à tête fraisée, fixez l'ensemble avec les boulons situés à l'intérieur du conteneur (Fig. 8).
- Pour vider la coupe du cendrier, dévissez la vis M6 située sur le support et faites tourner la coupe vers le bas (Fig. 8).

Pose et dépose du sac à déchets

Ouvrez le panneau avant de la poubelle avec les clés (Fig. 9). Insérez le sac dans la poubelle en ayant soin de maintenir les rabats adjacents à l'anneau de fermeture du sac pour que les deux ouvertures d'entrée des déchets restent libres (Fig. 10). Pour déposer le sac plein, ouvrez le panneau et libérez le sac de l'anneau de fermeture, attachez-le et retirez-le. (Fig. 11 a, 11 b).

NOTES D'EMPLOI

Usage prévu : conteneur de déchets. Cette poubelle peut être montée en extérieur ou en intérieur. Les déchets peuvent être jetés par les deux ouvertures. La poubelle convient aux déchets urbains génériques. Ne pas jeter dans la poubelle des mégots de cigarettes allumés ou d'autres matériaux incandescents pouvant déclencher un incendie. Ne pas jeter de liquides. Ne pas remplir excessivement la poubelle afin d'éviter que les déchets ne débordent des ouvertures.

INSTALLATIONSHINWEISE

Führen Sie die Installation gemäß den im Land der Installation geltenden Sicherheitsvorschriften durch.

Der Abfalleimer darf nur benutzt werden, wenn er mit einem Abfallbeutel ausgekleidet ist.

ACHTUNG! Benutzen Sie den Abfalleimer nicht, wenn er nicht fest am Fußboden oder der Bodenplatte befestigt ist. Zum Abfalleimer gehört ein Dreikantschlüssel zum Öffnen/Schließen, der gut sichtbar an einer der Standsäulen angebracht ist (Abb. 7), er wird entfernt und vom Personal, das mit der Entleerung und Wiederinbetriebnahme betraut ist, aufbewahrt.

INSTALLATION

Versichern Sie sich, dass das Fundament eben ist (Abb. 1). Markieren Sie die Position der beiden Halterungen auf dem Fußboden (Abb. 2). Bereiten Sie die beiden Vertiefungen für die Halterungen vor (Abb. 3). Füllen Sie die Vertiefungen mit Zement aus (Abb. 4). Bringen Sie den Abfalleimer in Position und führen Sie die Halterungen komplett in die mit frischem Zement gefüllten Vertiefungen ein, glätten Sie den Zement und errichten Sie ein Stützsystem, um die korrekte Position beizubehalten (Abb. 5). Stellen Sie die Position der beiden Verbindungsringe an den Standsäulen mithilfe der M6-Madenschrauben ein (Abb. 5). Warten Sie 24 - 36 Stunden und stellen Sie sicher, dass der Zement getrocknet ist, bevor Sie den Abfalleimer benutzen (Abb. 6). Entfernen Sie die Stützen; der Abfalleimer ist jetzt fest im Boden verankert und für seine eventuelle Entfernung müssen die Halterungen aus dem Zementmörtel gelöst werden.

Öffnen/Schließen des Abfalleimers

Um den Abfalleimer zu öffnen, stecken Sie den Dreikantschlüssel in die beiden Schlösser, die sich an den Seiten auf der sich öffnenden Frontverkleidung befinden, und drehen ihn mit einer halben Drehung gegen den Uhrzeigersinn. Ziehen

Sie die Frontverkleidung soweit hervor, bis die beiden seitlichen Haltewinkel des Behälterkastens komplett ausgeklappt sind (Abb. 7). Zum Schließen des Abfalleimers führen Sie diese Schritte in umgekehrter Reihenfolge aus.

Zusammenbau des Aschenbechers

Der Abfalleimer ist mit einem Aschenbecher versehen, der zur Vermeidung von Transportschäden normalerweise noch nicht montiert ist. Um den Aschenbecher am Abfalleimer anzubringen, führen Sie folgende Schritte aus:

- Öffnen Sie den Abfalleimer mithilfe der beiden Schlösser an der Frontverkleidung (Abb. 7).
- Positionieren Sie den Aschenbecherarm zusammen mit dem gebogenen Verstärkungsplättchen außen an der mit zwei Bohrlöchern versehenen Stelle an der Seitenwand des Abfalleimers und ziehen Sie das Ganze mit den zwei M8-Senkschrauben und den im Inneren des Behälters befindlichen Muttern zusammen (Abb. 8).
- Der Aschenbecher wird geleert, indem die an der Halterung befindliche Schraube M6 gelockert und die Tasse nach unten gedreht wird (Abb. 8).

Einsetzen und Herausnehmen des Abfallbeutels

Öffnen Sie die Frontverkleidung mit den Schlüsseln (Abb. 9). Kleiden Sie den Behälter mit einem Abfallbeutel aus und achten Sie dabei darauf, dass die Ränder des Beutels um die Ringhalterung herum anliegen, sodass die beiden Öffnungen zum Einwerfen des Abfalls frei bleiben (Abb. 10). Um den vollen Beutel herauszunehmen, öffnen Sie die Vorderfront, lösen den Beutel von der Ringhalterung, binden ihn zu und ziehen ihn nach oben heraus (Abb. 11a, 11b).

HINWEISE ZUR VERWENDUNG

Zweckbestimmung: Abfallbehälter. Kann in Innen- und Außenbereichen montiert werden. Die Abfälle können durch die

beiden Öffnungen eingeworfen werden. Geeignet für gewöhnliche Siedlungsabfälle. Werfen Sie keine glühenden Zigarettenstummel oder andere glühende Materialien hinein, die Feuer verursachen können. Schütten Sie keine Flüssigkeiten in den Eimer. Befüllen Sie den Eimer nicht über die Öffnungen hinaus, damit die Abfälle nicht herausfallen.

ADVERTENCIAS PARA LA INSTALACIÓN

Realizar la instalación según las normas de seguridad en vigor en el país de instalación.

La papelerera únicamente puede ser utilizada si en su interior se encuentra la bolsa para residuos correspondiente. ¡ATENCIÓN! No utilizar la papelerera si no está firmemente fijada al suelo o a la base de cimentación.

La papelerera para residuos está equipada con una llave de apertura/cierre de sección triangular, sujeta con una brida a una columna soporte y bien visible (Fig. 7), que debe ser retirada y conservada por el personal encargado de su vaciado y de su posterior puesta en servicio.

INSTALACIÓN

Comprobar que la base de cimentación está bien nivelada (Fig. 1). Marcar en el suelo la posición de los dos soportes de fijación de los apoyos (Fig. 2). Realizar las dos cavidades adecuadas para los soportes de fijación de los apoyos (Fig. 3). Llenar dichas cavidades con cemento (Fig. 4). Colocar la papelerera introduciendo completamente los soportes de los apoyos en las cavidades con cemento fresco, nivelar e instalar un sistema de puntales para mantenerlo en su posición correcta (Fig. 5). Regular la posición de los dos anillos de empalme de las columnas de apoyo, mediante los bulones M6 (Fig. 5). Esperar 24/36 horas antes de utilizar la papelerera y tras haber comprobado que el cemento ha fraguado correctamente (Fig. 6). Retirar los puntales; de esta manera, la papelerera quedará fijada al suelo de un modo estable y para una eventual retirada de la misma se deberán extraer los soportes de fijación del mortero de cemento.

Apertura/cierre de la papelerera

Para abrir la papelerera, introducir la llave triangular en las dos cerraduras laterales situadas en el panel abatible y girar la llave media vuelta en sentido antihorario. Tirar hacia fuera el panel hasta que las dos placas de retención laterales queden

apoyadas sobre la caja del contenedor (Fig. 7). Para cerrar la papelerera, repetir estas operaciones en sentido inverso.

Premontaje del cenicero

La papelerera para residuos generalmente se suministra con un cenicero desmontado para prevenir daños durante la fase de transporte. Para montar el cenicero en la papelerera, deben llevarse a cabo las operaciones siguientes:

- Abrir la papelerera introduciendo las dos llaves en el panel (Fig. 7).
- Colocar el cenicero con brazo equipada con una placa ovalada sobre la parte lateral externa de la papelerera que presenta dos agujeros y, mediante los dos tornillos M8 de cabeza avellanada, fijar todo el conjunto con las tuercas correspondientes por dentro de la caja del contenedor (Fig. 8).
- El vaciado del recipiente del cenicero puede realizarse desenroscando el tornillo M6 del soporte y girando el recipiente hacia abajo (Fig. 8).

Colocación y retirada de la bolsa de residuos

Abrir el panel abatible de la papelerera utilizando las llaves (Fig. 9). Introducir la bolsa en la papelerera, prestando atención a que los bordes de la misma queden bajo el anillo de fijación de la bolsa, de manera que las dos aberturas para la introducción de residuos queden libres (Fig. 10). Para retirar la bolsa llena, abrir el panel y soltar los bordes de la bolsa del anillo de fijación de la misma, atarla y sacarla fuera de la papelerera (Fig. 11a, 11b).

NOTAS RELATIVAS A SU UTILIZACIÓN

Uso previsto: contenedor de residuos. Se puede instalar en zonas externas o internas. Los residuos se pueden introducir a través de las dos aberturas existentes. Adecuado para residuos urbanos genéricos. No introducir en la papelerera colillas encendidas u otros materiales incandescentes ya que podrían provocar un incendio. No

introducir líquidos en la papelerera.

No llenar demasiado la papelerera sobrepasando las aberturas, para evitar que los residuos se salgan de la misma.

GUIDA ALL'INSTALLAZIONE
INSTALLATION GUIDES
GUIDE D'INSTALLATION
INSTALLATIONSANLEITUNG
GUÍA DE INSTALCIÓN

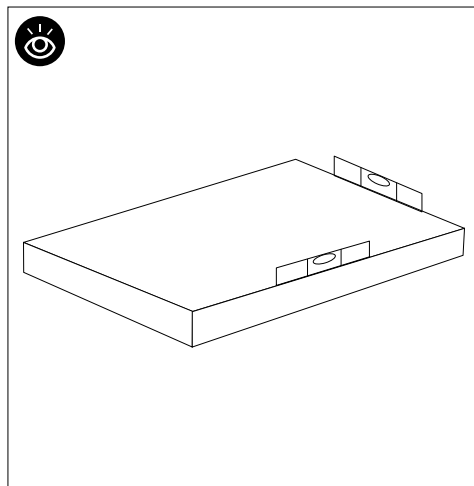

1

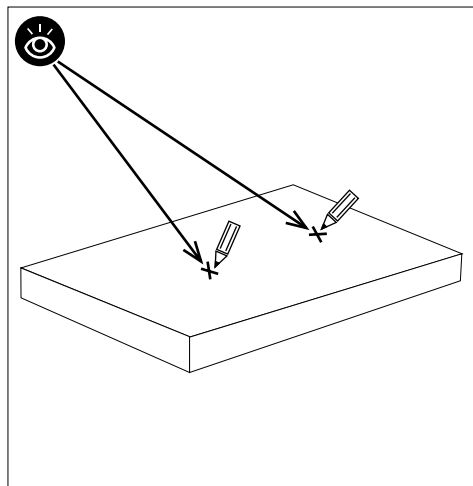

2

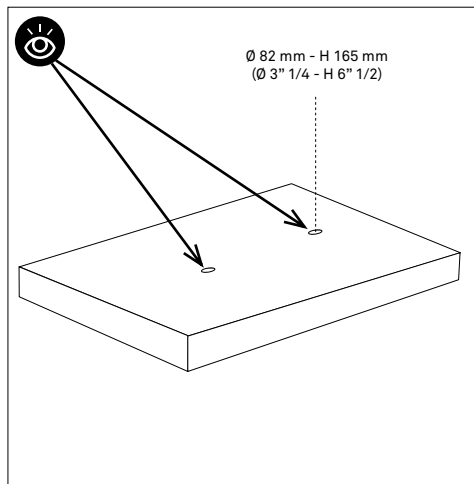

3

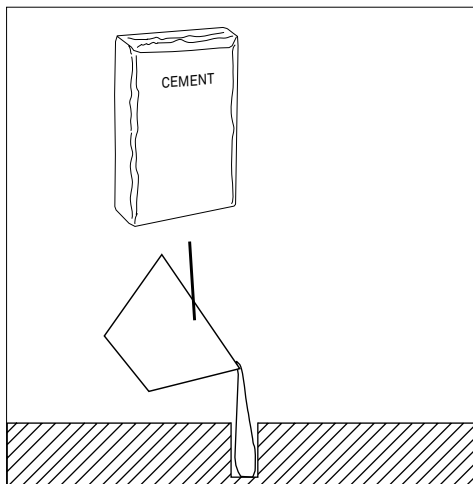

4

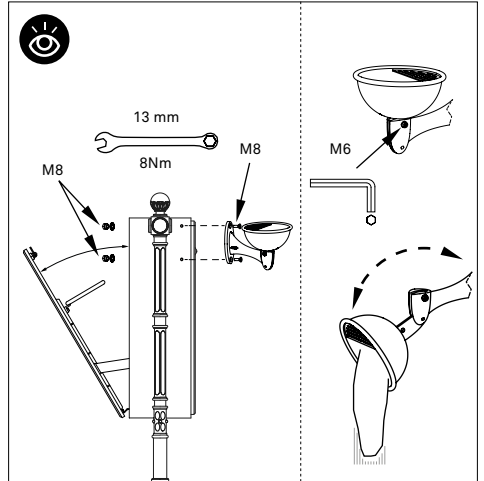
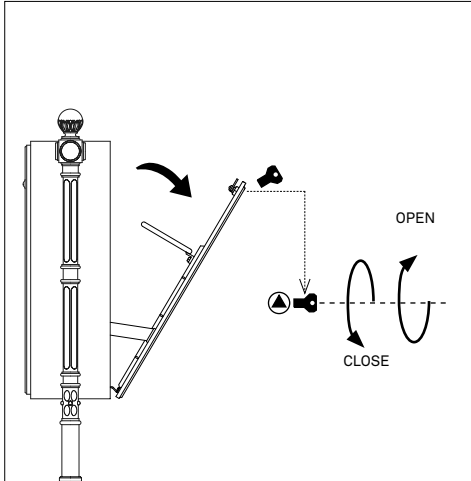
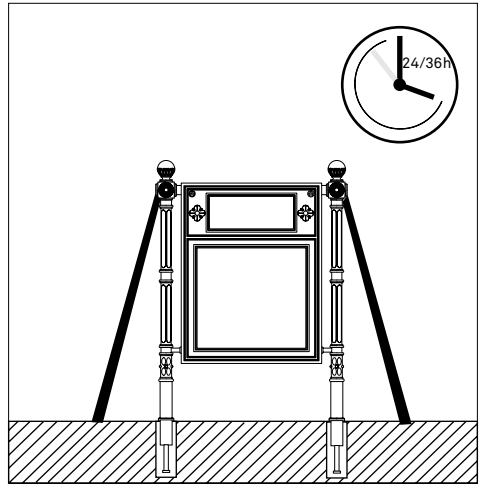
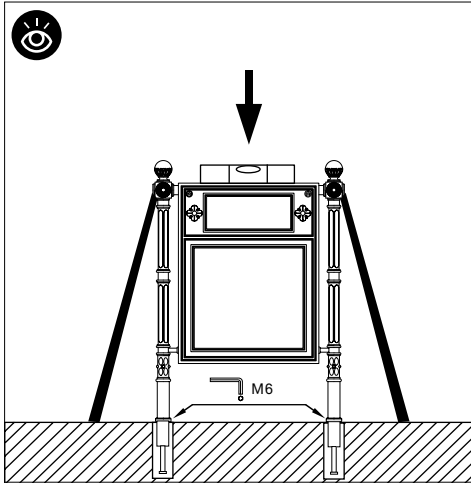

GUIDA ALL'INSTALLAZIONE
INSTALLATION GUIDES
GUIDE D'INSTALLATION
INSTALLATIONSANLEITUNG
GUÍA DE INSTALACIÓN

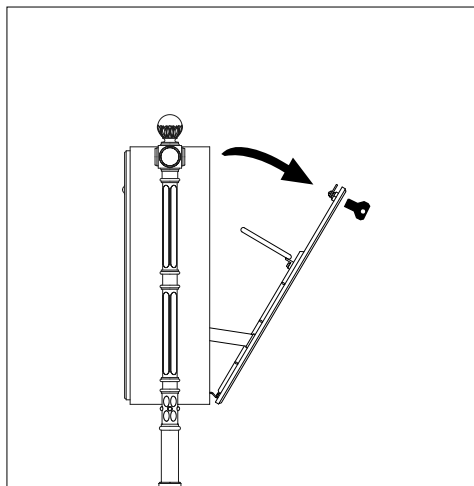

9

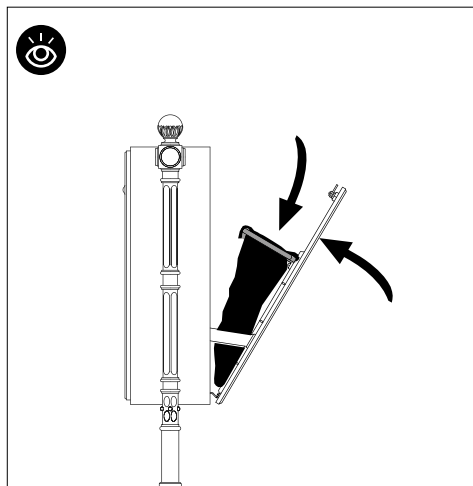

10

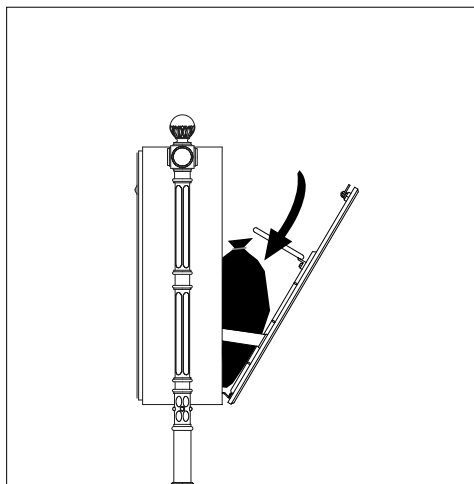

11a

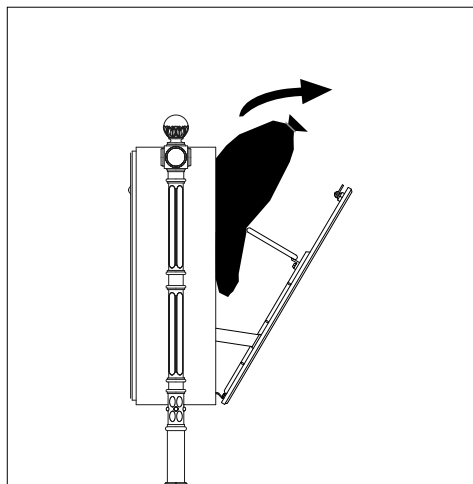

11b

IT – Ogni riproduzione ed utilizzo per fini propri di questo manuale non è consentita. Tutti i diritti sono riservati. È vietata la riproduzione anche parziale di esso senza il consenso scritto della Neri SpA. Neri SpA si riserva il diritto di apportare modifiche ai propri prodotti e alla documentazione senza obbligo di preavviso.

EN – Any reproduction and use for its own purposes of this manual is not permitted. All rights reserved. Reproduction of this manual, even partially, is forbidden without written consent from Neri SpA. Neri SpA reserves the right to modify its products and documentation without obligation to give prior warning.

FR – Toute reproduction et utilisation pour ses propres fins de ce manuel n'est pas autorisée. Tous droits réservés. Ce manuel ne peut être reproduit, même partiellement, sans l'accord écrit de Neri SpA. Neri SpA se réserve le droit d'apporter toutes modifications à ses produits et à la documentation sans préavis.

DE – Eine Vervielfältigung und Nutzung für den eigenen Zweck dieses Handbuchs ist nicht gestattet. Alle Rechte vorbehalten. Seine - auch auszugsweise - Reproduktion ohne schriftliche Zustimmung der Neri SpA ist verboten. Die Neri SpA behält sich das Recht vor, an ihren Produkten und der Dokumentation Veränderungen vorzunehmen, ohne dies vorher ankündigen zu müssen.

ES – Cualquier reproducción y uso para sus propios fines de este manual no está permitido. Todos los derechos reservados. Se prohíbe su reproducción incluso parcial sin autorización por escrito de la empresa Neri SpA. Neri SpA se reserva el derecho de aportar cambios a sus productos y a la documentación sin obligación de aviso previo.

Neri S.p.A.
S.S. Emilia 1622
47020 Longiano (FC) · Italy
T +39 0547 652111
F +39 0547 54074
E neri@neri.biz
www.neri.biz

Author: Isacco Neri

Title: Installation guides | 2272 litter bins

Editor: Neri S.p.A.

Design: Neri S.p.A.

All rights reserved. Reproduction of this manual, even partially, is forbidden without written consent from Neri SpA.

© 2017, DESIGN PATENTED, PRINTED IN ITALY