

NERI

LIGHT 21
LED Performance
REV. 01 - 2023/07/24

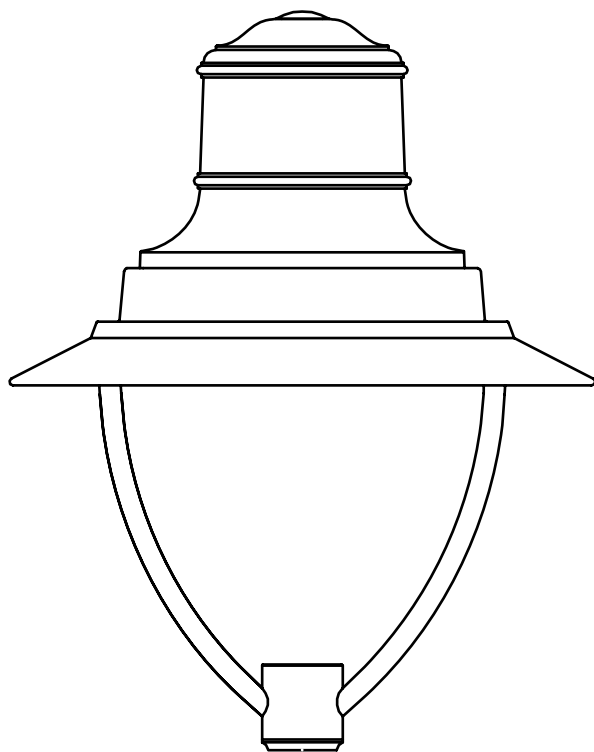

GUIDA ALL'INSTALLAZIONE

INSTALLATION GUIDES

GUIDE D'INSTALLATION

INSTALLATIONSANLEITUNG

GUÍA DE INSTALACIÓN

**INTRODUZIONE
INTRODUCTION
INTRODUCTION
EINLEITUNG
INTRODUCCIÓN**

IT – Neri SpA è impegnata costantemente nella ricerca e progettazione di prodotti di alta qualità, lunga durata e sicurezza. Questo manuale intende presentare le metodiche di installazione corrette dei corpi illuminanti, ponendosi come guida nei confronti di installatori professionali. A tale scopo questo manuale va letto con molta attenzione.

EN – Neri SpA is constantly committed to research and design for products of high quality, durability and safety. This manual aims to present correct installation procedures for light fixtures as a guide for professional installers. To this end the manual should be read with extreme attention.

FR – Neri SpA a toujours eu pour objectif la recherche et la conception de produits de haute qualité, offrant longévité et sécurité. Ce manuel, qui présente les modes d'installation corrects des armatures d'éclairage, est un guide à l'adresse des installateurs professionnels. Il doit donc être lu très attentivement.

DE – Die Neri SpA ist konstant um Forschung und Entwicklung zeitbeständiger und sicherer Produkte von hoher Qualität bemüht. Dieses Handbuch stellt die korrekten Installationsmethoden für die Leuchtkörper bereit und bietet sich gegenüber professionellen Installateuren als ein Ratgeber an. Deswegen sollte dies Handbuch sehr aufmerksam gelesen werden.

ES – Neri SpA trabaja de continuo en el estudio y proyección de productos de alta calidad, larga duración y seguridad. Este manual presentará los métodos de instalación correcta de los cuerpos de iluminación, siendo una guía para instaladores profesionales. Por ello, este manual debe leerse con gran detenimiento.

**SIMBOLI
SYMBOLS
SYMBOLES
SYMBOLE
SÍMBOLOS**

IT – 1. Abbigliamento da lavoro/ 2. Scarpe antinfortunistiche/ 3. Casco obbligatorio/ 4. Guanti da lavoro/ 5. Danni ai componenti/ 6. Inquinamento ambientale/ 7. Nota informativa/ 8. Verifica tecnica/ 9. Pericolo per l'operatore 10. Rischio di shock elettrico.

EN – 1. Work apparel/ 2. Safety shoes/ 3. Obligatory helmet/ 4. Work gloves/ 5. Damage to components/ 6. Environmental pollution/ 7. Informative note/ 8. Technical check/ 9. Danger for the operator/ 10. Risk of electric shock.

FR – 1. Vêtements de travail/ 2. Chaussures de sécurité/ 3. Casque obligatoire/ 4. Gants de travail/ 5. Dommages aux composants/ 6. Pollution de l'environnement/ 7. Note d'information/ 8. Vérification technique/ 9. Danger pour l'opérateur/ 10. Risque de choc électrique.

DE – 1. Arbeitskleidung/ 2. Schutzschuhe/ 3. Helmpflicht/ 4. Arbeitshandschuhe/ 5. Schäden an den Komponenten/ 6. Umweltverschmutzung/ 7. Informationsblatt/ 8. Technische Kontrolle/ 9. Gefahr für den Techniker/ 10. Stromschlaggefahr.

ES – 1. Ropa de trabajo obligatoria/ 2. Calzado de seguridad obligatorio/ 3. Casco de seguridad obligatorio/ 4. Guantes de seguridad obligatorios/ 5. Daños a los componentes/ 6. Contaminación del medio ambiente/ 7. Nota informativa/ 8. Comprobación técnica/ 9. Peligro para el operador/ 10. Riesgo de descarga eléctrica.

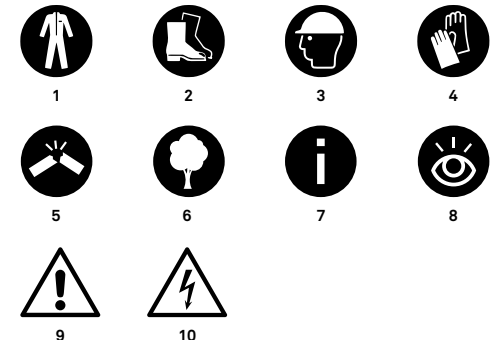

IT – Questo manuale va letto e conservato con molta attenzione.

EN – This manual should be read with attention and kept with great care.

FR – Ce manuel doit être lu très attentivement et soigneusement conservé.

DE – Die Anleitung sollte mit großer Aufmerksamkeit gelesen und aufbewahrt werden.

ES – Este manual se debe leer con detenimiento y conservar cuidadosamente.

**ETICHETTE
ADHESIVE
ÉTIQUETTES
AUFKLEBER
ETIQUETAS**



IT – Etichette adesive di avvertimento e indicazione sono poste sull'apparecchio e l'installatore deve scrupolosamente seguirne le indicazioni. Vi possono essere richiami di attenzione sulle caratteristiche o altre indicazioni di particolare importanza.

EN – Adhesive warning and indication labels are affixed to the appliance and the installer must adhere strictly to the indications given therein. These may highlight characteristics or other indications of particular importance.

FR – Des étiquettes adhésives d'avertissement et d'indication sont positionnées sur l'appareil et l'installateur doit en respecter scrupuleusement les consignes. Ces étiquettes peuvent reporter des rappels d'attention sur les caractéristiques ou d'autres indications de grande importance.

DE – Auf dem Gerät sind selbstklebende Warn- und Hinweisschilder Gerät angebracht. Der Installateur muss die darin enthaltenen Anweisungen strikt befolgen. Sie können auf besondere Eigenschaften oder auf besonders wichtige Angaben hinweisen.

ES – Las etiquetas adhesivas de advertencia e información están aplicadas en el aparato y el instalador debe respetarlas escrupulosamente. Pueden contener advertencias sobre las características o información importante.

**ORIENTAMENTO
ORIENTATION
ORIENTATION
ORIENTIERUNG
ORIENTACIÓN**



IT – Il corretto orientamento si ottiene posizionando il corpo illuminante seguendo le indicazioni riportate internamente al prodotto.

EN – The correct orientation is achieved by positioning the lighting fixture following the instructions inside the product.

FR – Pour obtenir une orientation correcte il est nécessaire de positionner le luminaire suivant les instructions à l'intérieur du produit.

DE – Die richtige Orientierung wird durch die Positionierung der Leuchte gemäß den Anweisungen im Inneren des Produkts erreicht.

ES – Para que el cuerpo de iluminación esté bien orientado debe seguir las instrucciones dentro del producto.

**PRESCRIZIONI DI SICUREZZA
SAFETY PRECAUTIONS
PRESCRIPTIONS DE SECURITE
SICHERHEITSVORSCHRIFTEN
NORMAS DE SEGURIDAD**

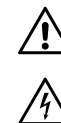

IT – In base alle varie direttive in vigore nei vari paesi europei ed extraeuropei, nel luogo di lavoro devono essere rispettate determinate regole. Le indicazioni di sicurezza non hanno lo scopo di alterare o modificare le direttive sopra menzionate; il loro unico scopo è quello di sottolinearle o amplificarle. Queste prescrizioni di sicurezza sono indirizzate agli installatori professionali, i quali devono attentamente leggere e comprendere questo manuale di installazione.

ATTENZIONE! La non osservanza delle prescrizioni citate in questo manuale aumenta il rischio di incidenti. Prima di effettuare qualsiasi operazione munirsi di: casco antiurto, guanti da lavoro, scarpe antifuoristiche, abbigliamento da lavoro.

EN – A variety of rules must be followed in workplaces, depending on the legislation applicable in different countries of Europe and elsewhere. The aim of the safety precautions illustrated here is not to replace or modify this applicable legislation, but solely to emphasize or reinforce it. These safety precautions are intended for professional installers, who must carefully read and understand this installation manual.

WARNING! Failure to observe the prescriptions given in this manual will increase the risk of accidents. Before carrying out any operations whatsoever installers must put on: safety helmets, work gloves, safety footwear and suitable working clothes.

FR – Conformément aux différentes directives en vigueur dans les pays européens et extra-européens, les lieux de travail sont soumis à des règles précises qui doivent être respectées. Ces indications de sécurité n'entendent ni modifier ni altérer les directives susdites mais ont pour but de les souligner ou d'en étendre l'application. Ces prescriptions de sécurité s'adressent aux installateurs professionnels, qui devront lire attentivement ce manuel d'installation et en comprendre parfaitement le contenu.

ATTENTION! La non-observation des prescriptions indiquées dans ce manuel augmente le risque d'accidents.

Avant d'effectuer toute opération, s'équiper de: casque antichoc, gants de travail, chaussures de sécurité, habillement de travail.

DE – Auf Grundlage der verschiedenen in europäischen und außereuropäischen Ländern geltenden Vorschriften, müssen am Ort der Arbeit bestimmte Regeln eingehalten werden. Die Sicherheitsangaben haben nicht den Sinn, die o.a. Vorschriften zu verändern; ihr einziger Zweck ist es, sie zu unterstreichen oder zu erweitern. Diese Sicherheitsvorschriften wenden sich an professionelle Installateure, die dieses Installationshandbuch aufmerksam lesen und begreifen müssen.

ACHTUNG! Wenn die in diesem Handbuch angegebenen Vorschriften nicht eingehalten werden, erhöht sich die Unfallgefahr.

Vor der Durchführung von Arbeiten muss man sich eindecken mit: Schutzhelm, Arbeitshandschuhen, unfallsicheren Schuhen, Arbeitsbekleidung.

ES – De acuerdo con las diversas directivas en vigor en los países europeos y en los de fuera de Europa, en el lugar de trabajo se deben respetar determinadas normas. Las normas de seguridad no tienen el objetivo de alterar o modificar las directivas mencionadas anteriormente; el único objetivo es el de ponerlas en evidencia o ampliarlas. Estas normas de seguridad se dirigen a los instaladores profesionales, los cuales deben leer atentamente y comprender perfectamente este manual de instalación.

ATENCIÓN! El incumplimiento de las normas contenidas en este manual hace aumentar el riesgo de accidente.

Antes de iniciar cualquier trabajo, equiparse con: casco de seguridad, guantes de trabajo, calzado especial de trabajo, ropa de trabajo.



DESTINAZIONE D'USO
INTENDED USE
UTILISATION DES LUMINAIRES
ZWECKBESTIMMUNG
UTILIZACIÓN

IT – L'apparecchio è stato realizzato a regola d'arte. La sua durata ed efficienza sarà migliore se usato correttamente e con interventi di manutenzione regolare. Questo apparecchio deve essere destinato solo all'uso per il quale è stato progettato, e cioè l'illuminazione di ambienti esterni e interni. Ogni altro uso è considerato improprio e pericoloso, ed il costruttore non può essere considerato responsabile per danni derivanti da un uso improprio e irragionevole.

EN – The light fixture has been manufactured in compliance with correct practice. Its duration and efficiency will be greater if used correctly and with regular maintenance operations. This light fixture must be installed only for the use for which it was designed, namely for the illumination of outdoor and indoor spaces. Any other use must be considered to be improper and dangerous, and the manufacturer cannot be held liable for any damage caused by improper and unreasonable use.

FR – L'appareil a été réalisé dans les règles de l'art. Sa durée et son efficacité seront meilleures s'il est utilisé correctement et soumis à de régulières interventions d'entretien. Cet appareil ne doit être destiné qu'à l'utilisation pour laquelle il a été conçu, à savoir, l'éclairage de milieux extérieurs et internes. Toute autre utilisation étant considérée comme impropre et dangereuse, le constructeur décline toute responsabilité en cas de dommages dérivant d'une utilisation improprie et irraisonnable de l'appareil.

DE – Der Apparat ist fachgerecht hergestellt worden. Seine Lebensdauer und Effizienz wird besser sein, wenn er korrekt verwendet und regelrecht gewartet wird. Dieser Apparat darf nur für den Zweck vorgesehen werden, für den er entwickelt wurde, das ist: Beleuchtung im Außenbereich - und interne Kreise. Jede andere Verwendung ist als unsachgemäß und gefährlich anzusehen, und der Hersteller kann nicht verantwortlich für Schäden gemacht werden, die aus einem unsachgemäßen und unvernünftigen Gebrauch herrühren.

ES – El aparato ha sido fabricado perfectamente. Su duración y eficiencia resultarán mejores si se utiliza correctamente y se realizan intervenciones regulares de mantenimiento. Este aparato debe ser destinado exclusivamente al uso para el cual ha sido concebido, es decir: para alumbrar entornos externos y de interior. Cualquier otro empleo se considera inadecuado y peligroso, y el constructor no puede ser considerado responsable de ello.

MANUTENZIONE
MAINTENANCE
ENTRETIEN
WARTUNG
MANTENIMIENTO

IT – ATTENZIONE! Disinserire l'apparecchio dalla rete elettrica.

Le operazioni di manutenzione vanno eseguite solo da personale specializzato, e riguardano:

- Pulizia schermo di protezione e struttura esterna per la rimozione di eventuali materiali che ne potrebbero alterare il funzionamento: (ad apparecchio chiuso) solo con acqua e spugna (non utilizzare idropultrici a pressione e altri prodotti per la pulizia).
- Verifica del serraggio dell'apparecchio al supporto (una volta l'anno).

In occasione della verifica annuale, controllare che le superfici verniciate non presentino alterazioni come rigonfiamenti o screpolature, in questo caso intervenire urgentemente per ripristinare le parti. Rivolgersi a Neri SpA per le indicazioni e i materiali da utilizzare per i ritocchi.

EN – WARNING! Disconnect the light fixture from the power supply system.

Maintenance operations must be carried out by expert personnel only. These operations involve:

- Cleaning the safety shield and external structure to remove any material which could negatively affect performance: (with the appliance closed) use only clean water and a sponge (do not use high-pressure water jets or other cleaning products).
- Checking that the appliance is securely fastened to the support (once a year).

During annual inspection operations, check the painted surfaces for signs of damage such as blistering or cracking. Should any such damage be found, intervene immediately to restore the paintwork. Contact Neri SpA for indications and materials to be used for retouching the paintwork.

FR – ATTENTION! Débrancher l'appareil du réseau électrique.

Les opérations d'entretien doivent être effectuées uniquement par un personnel spécialisé, et concernent notamment :

- Nettoyage de l'écran de protection et de la structure externe pour l'élimination de tout éventuel matériel qui pourrait en altérer le fonctionnement (avec l'appareil fermé) uniquement avec de l'eau et une éponge (ne pas utiliser d'hydro-nettoyeuses à pression et d'autres produits pour le nettoyage).
- Vérification du serrage de l'appareil au support (une fois par an).

À l'occasion du contrôle annuel, vérifier que les surfaces vernies ne présentent pas d'altérations telles

que gonflements ou craquelures ; dans ce cas il est nécessaire d'intervenir avec urgence pour rétablir les différents composants. Contacter Neri SpA pour les indications et les matériaux à utiliser pour les retouches.

DE – ACHTUNG! Trennen Sie das Gerät vom Stromnetz. Die Wartungsarbeiten dürfen nur von Fachpersonal ausgeführt werden und betreffen:

- Reinigung des Schutzschirms und des äußeren Gehäuses zum Entfernen von Verunreinigungen, die die Funktionsfähigkeit beeinträchtigen könnten: (bei geschlossenem Gerät) nur mit Schwamm und Wasser (keinen Hochdruckreiniger und keine Reinigungsmittel verwenden).
- Kontrolle der sicheren Befestigung des Geräts am Halter (einmal jährlich).

Bei der jährlichen Kontrolle auch sicherstellen, dass die lackierten Oberflächen keine Veränderungen wie Blasen oder Risse aufweisen; andernfalls müssen die betroffenen Teile unverzüglich instandgesetzt werden. Wenden Sie sich bitte an die Firma Neri SpA für Informationen zu der Verfahrensweise und zu den Materialien für Ausbesserungsarbeiten.

ES – ATENCIÓN! Desconecten el aparato de la red de alimentación eléctrica.

Las siguientes operaciones de mantenimiento solo pueden ser realizadas por personal especializado:

- Limpieza de la pantalla de protección y de la estructura externa para eliminar los eventuales materiales que pueden alterar el funcionamiento: (con aparato cerrado) sólo con agua y esponja (no utilizar hidrolimpiadoras a presión ni otros productos de limpieza).
- Comprobar si el aparato está fijado correctamente al soporte (una vez al año).

Durante la revisión anual, comprobar que las superficies pintadas no estén hinchadas ni agrietadas. Si lo están, intervenir inmediatamente para restablecer su estado original. Contactar con Neri SpA para obtener más información sobre los materiales de retoque que se han de utilizar



RICAMBI
SPARE PARTS
PIÈCES DE RECHANGE
ERSATZTEILE
RECAMBIOS



IT – Le sostituzioni di componenti danneggiati con ricambi originali deve essere fatta solo da personale specializzato autorizzato da Neri SpA. Rivolgersi direttamente a Neri SpA per la manutenzione.

ATTENZIONE! La sorgente luminosa LED deve essere sostituita solo dal costruttore o dal suo servizio di assistenza o da personale altrettanto qualificato.

EN – The replacement of damaged parts with original spares must be carried out exclusively by expert personnel authorized by Neri SpA. Please contact Neri SpA directly for maintenance needs.

WARNING! The LED light source must be replaced only by the manufacturer or his customer service or by equally qualified.

FR – Le remplacement de composants endommagés, avec des pièces de rechange originales, doit être effectué uniquement par un personnel spécialisé, autorisé par Neri SpA. S'adresser directement à Neri SpA pour l'entretien.

ATTENTION! La source de lumière LED doit être remplacé que par le fabricant ou son service à la clientèle ou par tout aussi qualifié.

DE – Austausch von defekten Komponenten durch Originalersatzteile nur von Fachpersonal ausgeführt werden, das von der Firma Neri SpA autorisiert. Wenden Sie sich bitte für die Wartung direkt an die Firma Neri SpA.

ACHTUNG! Die LED-Lichtquelle hat nur durch den Hersteller oder seinen Kundendienst oder gleich qualifizierte ersetzt werden.

ES – Los componentes dañados deben ser sustituidos con recambios originales, exclusivamente por personal especializado y autorizado por Neri SpA. Contactar directamente con Neri SpA para realizar el mantenimiento.

ATENCIÓN! La fuente de luz LED debe ser reemplazado únicamente por el fabricante o su servicio al cliente o por las mismas calificaciones.

**SMALTIMENTO
DISPOSAL
MISE AU REBUT
ENTSORGUNG
RECICLADO**



IT – Apparecchio contrassegnato in conformità alla Direttiva Europea 2002/96/CE; 2003/108/CE (WEEE). Il simbolo sul prodotto o sulla documentazione, indica che il prodotto non va trattato come rifiuto domestico, ma deve essere consegnato presso specifici punti di raccolta per il riciclaggio di apparecchiature elettriche o elettroniche. Assicurandosi che questo prodotto sia smaltito in modo corretto, l'utente contribuisce a prevenire le potenziali conseguenze negative per l'ambiente e la salute. Lo smaltimento abusivo o inadeguato comporta sanzioni economiche e/o amministrative, stabilite a norma di legge. Per informazioni sui centri di raccolta e sul corretto smaltimento del prodotto, contattare l'autorità locale.

EN – This product is marked according to the European directive 2002/96/EC; 2003/108/EC (WEEE). The symbol on the product, or on the documents, indicates that this appliance may not be treated as household waste. Instead it shall be handed over to the applicable collection point for the recycling of electrical and electronic equipment. Make sure that this product is disposed in corrected way, the customer contributes to prevent the negative potential consequences for the environment and the health. The illicit disposal or inadequate involves economic and/or administrative sanctions, established according to the law. For information about the centers of collection and the corrected disposal of the product, contact the local authority.

FR – Cet appareil porte le symbole du recyclage conformément à la Directive Européenne 2002/96/CE; 2003/108/CE concernant les Déchets d'Équipements Électriques et Électroniques (WEEE). Le symbole présent sur l'appareil ou sur la documentation indique que ce produit ne peut en aucun cas être traité comme déchet ménager. Il doit par conséquent être remis à un centre de collecte des déchets chargé du recyclage des équipement électrique et électronique. Assurez-vous que ce produit est disposé de la manière correcte, le client contribue à empêcher les possibles conséquences négatives pour l'environnement et la santé. La disposition illicite ou inadéquate implique des approbations économiques et/ou administratives, établies selon la loi. Pour informations é propos des centres de collection et des la correcte disposition du produit, contactez l'autorité locale.

DE – In Übereinstimmung mit den Anforderungen der Europäischen Richtlinie 2002/96/EG; 2003/108/EG über Elektro- und Elektronik- Altgeräte (WEEE) ist vorliegendes Gerät mit einer Markierung versehen. Auf den Produkt oder der beiliegend produktokumentation ist folgendes Symbol einer durchgestrichenen Abfalltonne abgebildet. Es weist darauf hin, dass eine Entsorgung im normalen Haushaltsabfall nicht zulässig ist. Entsorgen Sie dieses Produkt im Recyclinghof mit einer getrennten Sammlung für Elektro- und Elektronikgeräte. Überprüfen Sie ob dieses Produkt wird in behobener Weise abgeschafft, der Kunde beiträgt, um die Minuspotentialkonsequenzen für das Klima und die Gesundheit zu verhindern. Die unerlaubte oder unpassende Beseitigung bezieht die ökonomischen und/oder administrativen Aufschriften mit ein, entsprechend dem Gesetz. Zu Information über die Mitten der Ansammlung und die behobene Beseitigung des Produktes, treten Sie der lokalen Berechtigung.

ES – Este aparato lleva el marcado en conformidad con la Directiva 2002/96/EC; 2003/108/EC del Parlamento Europeo y del Consejo sobre residuos de aparatos eléctricos y electrónicos (RAEE). El símbolo en el producto o en los documentos, indica que no se puede tratar como residuo doméstico. Es necesario entregarlo en un punto de recogida para reciclar aparatos eléctricos y electrónicos. Recicle los productos de manera correcta. La disposición ilícita o inadecuada implica los endosos económicos y/o administrativos, establecidos según la ley. Para la información sobre los centros de colección y la disposición correcta del producto, entre en contacto con la autoridad local.



LIGHT 21
LED Performance

IT

LU21001

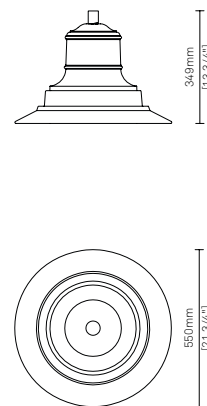

Superficie esposta al vento	
Area laterale	0,09m ² [0.96ft ²]
Area superiore	0,075m ² [0.80ft ²]
EPA	0.50ft ²
Peso	7,6kg [16.7lb]

H installazione	
H max.	oltre 15m [49ft]

LU21000

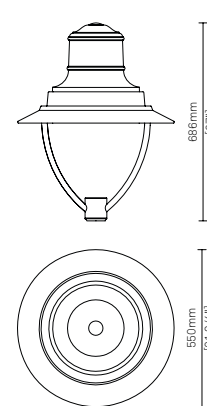

Superficie esposta al vento	
Area laterale	0,105m ² [1.130ft ²]
Area superiore	0,075m ² [0.80ft ²]
EPA	0.59ft ²
Peso	9,3kg [20.5lb]

H installazione	
H max.	oltre 15m [49ft]

LU21002

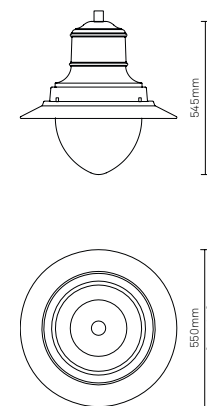

Superficie esposta al vento	
Area laterale	0,135m ² [0.96ft ²]
Area superiore	0,075m ² [0.80ft ²]
EPA	0.73ft ²
Peso	11kg [24.25lb]

H installazione	
H max.	oltre 15m [49ft]

LU21003

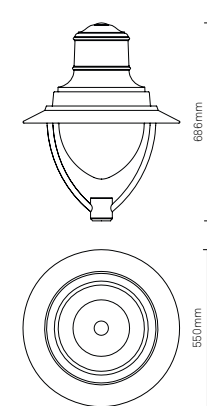

Superficie esposta al vento	
Area laterale	0,141m ² [1.130ft ²]
Area superiore	0,075m ² [0.80ft ²]
EPA	0.80ft ²
Peso	13,5kg [29.76lb]

H installazione	
H max.	oltre 15m [49ft]

CONFORMITÀ

Apparecchio per illuminazione stradale conforme alle norme riportate in tabella
NOTA: Le caratteristiche elettriche specifiche sono riportate sull'etichetta dati posta sull'apparecchio.



LVD	Directive 2014/35/EU Low Voltage Directive (LVD)
EN 60598-1	Luminaires - Part 1: General requirements and tests
EN 60598-2-3	Luminaires - Part 2-3: Particular requirements - Luminaires for road and street lighting
EMC	Directive 2014/30/EC Electromagnetic Compatibility
EN 61547	Equipment for general lighting purposes - EMC immunity requirements
EN 55015	Limits and methods of measurement of radio disturbance characteristics of electrical lighting and similar equipment
EN 61000-3-2	Electromagnetic compatibility (EMC) - Part 3-2: Limits - Limits for harmonic current emissions (equipment input current <= 16 A per phase)
EN 61000-3-3	Electromagnetic compatibility (EMC) - Part 3-3: Limits - Limitation of voltage changes, voltage fluctuations and flicker in public low-voltage supply systems, for equipment with rated current <= 16 A per phase and not subject to conditional connection
ErP	Directive 2009/125/CE Energy Related Product (ErP)
RoHS	Directive 2011/65/EU Restriction of the use of certain hazardous substances (RoHS)

LIGHT 21
LED Performance

EN

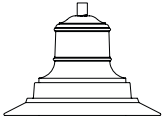
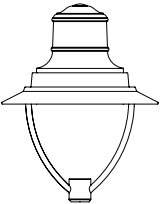
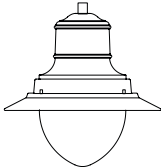
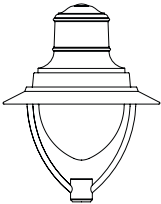
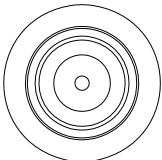
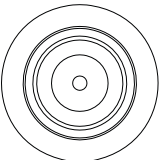
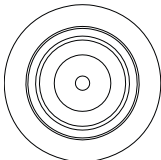
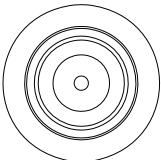
LU21001	LU21000	LU21002	LU21003
			
349mm [13.3/4"]	686mm [27"]	545mm [21.3/4"]	686mm [27"]
			
550mm [21.3/4"]	550mm [21.3/4"]	550mm [21.3/4"]	550mm [21.3/4"]
Surface exposed to wind	Surface exposée au vent	Surface exposée au vent	Surface exposée au vent
Side area 0,09m ² [0.96ft ²]	Side area 0,105m ² [1.130ft ²]	Side area 0,135m ² [0.96ft ²]	Side area 0,141m ² [1.130ft ²]
Top area 0,075m ² [0.80ft ²]	Top area 0,075m ² [0.80ft ²]	Top area 0,075m ² [0.80ft ²]	Top area 0,075m ² [0.80ft ²]
EPA 0.50ft ²	EPA 0.59ft ²	EPA 0.73ft ²	EPA 0.80ft ²
Weight 7,6kg [16.7lb]	Weight 9,3kg [20.5lb]	Weight 11kg [24.25lb]	Weight 13,5kg [29.76lb]
H installation	H installation	H installation	H installation
H max. oltre 15m [49ft]	H max. oltre 15m [49ft]	H max. oltre 15m [49ft]	H max. oltre 15m [49ft]

COMPLIANCE

Street lighting appliance in compliance with the standards indicated in the table.
NOTE: Specific electrical characteristics are indicated on the data label affixed to the appliance.



LVD	Directive 2014/35/EU Low Voltage Directive (LVD)
EN 60598-1	Luminaires - Part 1: General requirements and tests
EN 60598-2-3	Luminaires - Part 2-3: Particular requirements - Luminaires for road and street lighting
EMC	Directive 2014/30/EC Electromagnetic Compatibility
EN 61547	Equipment for general lighting purposes - EMC immunity requirements
EN 55015	Limits and methods of measurement of radio disturbance characteristics of electrical lighting and similar equipment
EN 61000-3-2	Electromagnetic compatibility (EMC) - Part 3-2: Limits - Limits for harmonic current emissions (equipment input current <= 16 A per phase)
EN 61000-3-3	Electromagnetic compatibility (EMC) - Part 3-3: Limits - Limitation of voltage changes, voltage fluctuations and flicker in public low-voltage supply systems, for equipment with rated current <= 16 A per phase and not subject to conditional connection
ErP	Directive 2009/125/CE Energy Related Product (ErP)
RoHS	Directive 2011/65/EU Restriction of the use of certain hazardous substances (RoHS)

LIGHT 21
LED Performance

FR

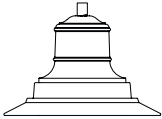
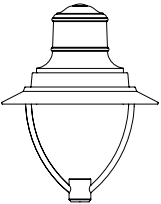
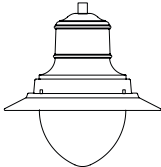
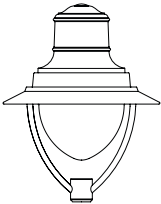
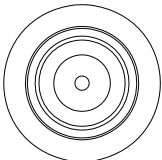
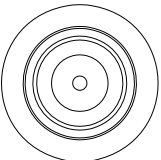
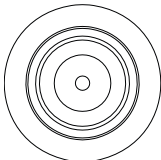
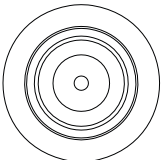
LU21001	LU21000	LU21002	LU21003
			
349mm [13.3/4"]	686mm [27"]	545mm [21.3/4"]	686mm [27"]
			
550mm [21.3/4"]	550mm [21.3/4"]	550mm [21.3/4"]	550mm [21.3/4"]
Surfaces exposées au vent	Surfaces exposées au vent	Surfaces exposées au vent	Surfaces exposées au vent
Zone latérale 0,09m ² [0.96ft ²]	Zone latérale 0,105m ² [1.130ft ²]	Zone latérale 0,135m ² [0.96ft ²]	Zone latérale 0,141m ² [1.130ft ²]
Zone supérieur 0,075m ² [0.80ft ²]	Zone supérieur 0,075m ² [0.80ft ²]	Zone supérieur 0,075m ² [0.80ft ²]	Zone supérieur 0,075m ² [0.80ft ²]
EPA 0.50ft ²	EPA 0.59ft ²	EPA 0.73ft ²	EPA 0.80ft ²
Poids 7,6kg [16.7lb]	Poids 9,3kg [20.5lb]	Poids 11kg [24.25lb]	Poids 13,5kg [29.76lb]
H installation	H installation	H installation	H installation
H max. oltre 15m [49ft]	H max. oltre 15m [49ft]	H max. oltre 15m [49ft]	H max. oltre 15m [49ft]

CONFORMITÉ

Appareil pour éclairage routier conforme aux normes reportées dans le tableau.
NOTE : Les caractéristiques électriques spécifiques sont reportées sur l'étiquette de données apposée sur l'appareil.

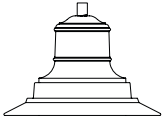
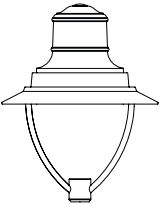
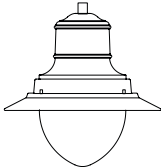
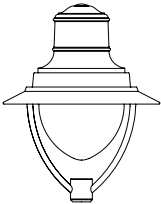
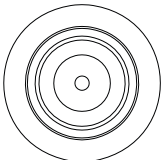
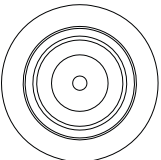
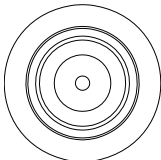
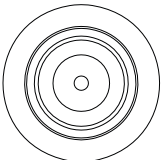

LVD	Directive 2014/35/EU Low Voltage Directive (LVD)
EN 60598-1	Luminaires - Part 1: General requirements and tests
EN 60598-2-3	Luminaires - Part 2-3: Particular requirements - Luminaires for road and street lighting
EMC	Directive 2014/30/EC Electromagnetic Compatibility
EN 61547	Equipment for general lighting purposes - EMC immunity requirements
EN 55015	Limits and methods of measurement of radio disturbance characteristics of electrical lighting and similar equipment
EN 61000-3-2	Electromagnetic compatibility (EMC) - Part 3-2: Limits - Limits for harmonic current emissions (equipment input current <= 16 A per phase)
EN 61000-3-3	Electromagnetic compatibility (EMC) - Part 3-3: Limits - Limitation of voltage changes, voltage fluctuations and flicker in public low-voltage supply systems, for equipment with rated current <= 16 A per phase and not subject to conditional connection
ErP	Directive 2009/125/CE Energy Related Product (ErP)
RoHS	Directive 2011/65/EU Restriction of the use of certain hazardous substances (RoHS)

LU21001	LU21000	LU21002	LU21003
			
349mm [13 3/4"]	686mm [27"]	545mm [21 3/4"]	686mm [27"]
			
550mm [21 3/4"]	550mm [21 3/4"]	550mm [21 3/4"]	550mm [21 3/4"]
Windangriffsfläche	Windangriffsfläche	Windangriffsfläche	Windangriffsfläche
Seitlicher Bereich 0,09m ² [0.96ft ²]	Seitlicher Bereich 0,105m ² [1.130ft ²]	Seitlicher Bereich 0,135m ² [0.96ft ²]	Seitlicher Bereich 0,141m ² [1.130ft ²]
Oberer Bereich 0,075m ² [0.80ft ²]	Oberer Bereich 0,075m ² [0.80ft ²]	Oberer Bereich 0,075m ² [0.80ft ²]	Oberer Bereich 0,075m ² [0.80ft ²]
EPA 0.50ft ²	EPA 0.59ft ²	EPA 0.73ft ²	EPA 0.80ft ²
Gewicht 7,6kg [16.7lb]	Gewicht 9,3kg [20.5lb]	Gewicht 11kg [24.25lb]	Gewicht 13,5kg [29.76lb]
H installation	H installation	H installation	H installation
H max. oltre 15m [49ft]	H max. oltre 15m [49ft]	H max. oltre 15m [49ft]	H max. oltre 15m [49ft]

KONFORMITÄT

Die Vorrichtung zur Straßenbeleuchtung entspricht den in der Tabelle beschriebenen Normen mit dem.

HINWEIS: Die elektrischen Spezifikationen finden Sie auf dem Typenschild, das sich auf der Vorrichtung befindet.

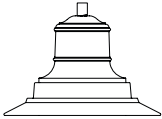
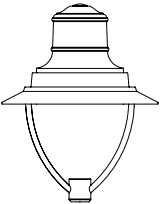
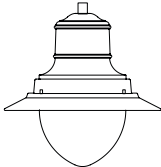
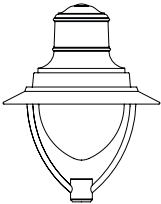
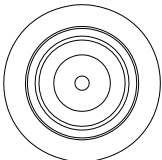
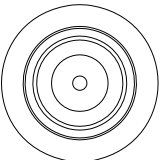
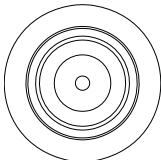
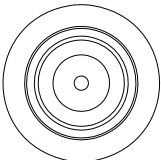

LVD	Directive 2014/35/EU Low Voltage Directive (LVD)
EN 60598-1	Luminaires - Part 1: General requirements and tests
EN 60598-2-3	Luminaires - Part 2-3: Particular requirements - Luminaires for road and street lighting
EMC	Directive 2014/30/EC Electromagnetic Compatibility
EN 61547	Equipment for general lighting purposes - EMC immunity requirements
EN 55015	Limits and methods of measurement of radio disturbance characteristics of electrical lighting and similar equipment
EN 61000-3-2	Electromagnetic compatibility (EMC) - Part 3-2: Limits - Limits for harmonic current emissions (equipment input current ≤ 16 A per phase)
EN 61000-3-3	Electromagnetic compatibility (EMC) - Part 3-3: Limits - Limitation of voltage changes, voltage fluctuations and flicker in public low-voltage supply systems, for equipment with rated current ≤ 16 A per phase and not subject to conditional connection
ErP	Directive 2009/125/CE Energy Related Product (ErP)
RoHS	Directive 2011/65/EU Restriction of the use of certain hazardous substances (RoHS)

LU21001	LU21000	LU21002	LU21003
			
349mm [13 3/4"]	686mm [27"]	545mm [21 3/4"]	686mm [27"]
			
550mm [21 3/4"]	550mm [21 3/4"]	550mm [21 3/4"]	550mm [21 3/4"]
Superficie expuesta al viento	Superficie expuesta al viento	Superficie expuesta al viento	Superficie expuesta al viento
Área lateral 0,09m ² [0.96ft ²]	Área lateral 0,105m ² [1.130ft ²]	Área lateral 0,135m ² [0.96ft ²]	Área lateral 0,141m ² [1.130ft ²]
Área superior 0,075m ² [0.80ft ²]	Área superior 0,075m ² [0.80ft ²]	Área superior 0,075m ² [0.80ft ²]	Área superior 0,075m ² [0.80ft ²]
EPA 0.50ft ²	EPA 0.59ft ²	EPA 0.73ft ²	EPA 0.80ft ²
Peso 7,6kg [16.7lb]	Peso 9,3kg [20.5lb]	Peso 11kg [24.25lb]	Peso 13,5kg [29.76lb]
H instalación	H instalación	H instalación	H instalación
H max. oltre 15m [49ft]	H max. oltre 15m [49ft]	H max. oltre 15m [49ft]	H max. oltre 15m [49ft]

CUMPLIMIENTO DE NORMAS

Aparato para iluminación vial conforme a las normas que figuran en la tabla.

NOTA: Controlar siempre que el producto cuenta con la marca! Las características eléctricas específicas se recogen en la etiqueta de datos fijada al aparato.



LVD	Directive 2014/35/EU Low Voltage Directive (LVD)
EN 60598-1	Luminaires - Part 1: General requirements and tests
EN 60598-2-3	Luminaires - Part 2-3: Particular requirements - Luminaires for road and street lighting
EMC	Directive 2014/30/EC Electromagnetic Compatibility
EN 61547	Equipment for general lighting purposes - EMC immunity requirements
EN 55015	Limits and methods of measurement of radio disturbance characteristics of electrical lighting and similar equipment
EN 61000-3-2	Electromagnetic compatibility (EMC) - Part 3-2: Limits - Limits for harmonic current emissions (equipment input current ≤ 16 A per phase)
EN 61000-3-3	Electromagnetic compatibility (EMC) - Part 3-3: Limits - Limitation of voltage changes, voltage fluctuations and flicker in public low-voltage supply systems, for equipment with rated current ≤ 16 A per phase and not subject to conditional connection
ErP	Directive 2009/125/CE Energy Related Product (ErP)
RoHS	Directive 2011/65/EU Restriction of the use of certain hazardous substances (RoHS)

AVVERTENZE PER L'INSTALLAZIONE

Eseguire l'installazione secondo le norme in vigore nel paese d'installazione.

L'apparecchio deve essere utilizzato solo se completo dello schermo di protezione. Se lo schermo risulta danneggiato o rotto, l'apparecchio non va utilizzato.

Ripristinare le condizioni originali prima di riutilizzarlo.

L'apparecchio è in CL II d'isolamento elettrico, fare attenzione che durante l'installazione, parti metalliche esposte non vadano in contatto elettrico con parti dell'installazione elettrica collegate ad un conduttore di protezione.

Questo apparecchio deve essere destinato solo all'uso per il quale è stato progettato, e cioè l'illuminazione di ambienti esterni. Ogni altro uso è considerato improprio e pericoloso, ed il costruttore non può essere considerato responsabile per danni derivanti da un uso improprio e irragionevole.

**ASSEMBLAGGIO SOSPESO****Installazione dell'apparecchio**

Avvitare l'apparecchio al sostegno per mezzo del manicotto filettato G3/4" (Fig. 1) fino in battuta sul sostegno. Orientare l'apparecchio correttamente rispetto l'asse stradale (Fig. 2) (nota: per il corretto orientamento del sistema ottico, potrebbe essere necessario svitare di mezzo giro l'apparecchio). Avvitare l'apposita vite di blocco posta nel sostegno con una forza max. di 6 Nm (Fig. 3). Aprire l'apparecchio, svitando le due viti (Fig. 4). Estrarre dal supporto circa 100 cm di cavo e stringere il fermacavo PG16 (Fig. 5). Fissare il cavo di alimentazione allo stringicavo della morsettiera. Spellare i singoli fili per 8 mm, poi inserire e premere con un cacciavite nei fori sopra i morsetti, introdurre i fili nei morsetti e togliere il cacciavite (Fig. 6/7/8). Chiudere l'apparecchio avvitando le due viti.

ASSEMBLAGGIO PORTATO**Installazione dell'apparecchio**

Inserire l'apparecchio sul sostegno facendo entrare il manicotto filettato nell'apposito foro fino a raggiungere la battuta. Orientare l'apparecchio come indicato (Fig. 5). Serrare l'apparecchio con l'apposito dado G3/4" (Fig. 9).

Estrarre dal supporto circa 100 cm di cavo elettrico (Fig. 10). Inserire il cavo all'interno del braccio laterale dotato all'estremità superiore di una piastrina in acciaio inox (Fig. 11-12-13). Allentare con un cacciavite la vite di blocco, ruotare la piastrina ed estrarre il cavo dal braccio. Inserire a pressione il tappo di copertura dell'attacco al sostegno. Aprire la parte superiore dell'apparecchio svitando le due viti (Fig. 14). Inserire il cavo attraverso il passacavo laterale sul braccio.

ATTENZIONE! Inserire il cavo facendo attenzione a bucare la membrana del passacavo; una volta inserito ritirarlo per un breve tratto affinché la membrana si riavvolga assicurando un corretto isolamento dall'acqua (Fig. 15) e riposizionare la piastrina. Fissare il cavo di alimentazione allo stringicavo della morsettiera. Spellare i singoli fili per 9 mm, poi inserire e premere con un cacciavite nei fori sopra i morsetti, introdurre i fili nei morsetti e togliere il cacciavite (Fig. 16/17/20). Chiudere l'apparecchio avvitando le due viti (Fig. 20) con una forza di 3 Nm.

MANUTENZIONE**Sostituzione piastra cablaggio**

La manutenzione può essere effettuata sull'apparecchio ancora installato sul supporto. Aprire il corpo illuminante. Per rimuovere la piastra cablaggio è sufficiente disconnettere i cavi di alimentazione dalla morsettiera (Fig. 21), svitare a mano i perni di chiusura rapida (Fig. 22) e rimuovere il modulo (Fig. 23).

Sostituzione alimentatore

È inoltre possibile rimuovere l'alimentatore scollegando i cavi di alimentazione (Fig. 21) e il connettore dal PCB (Fig. 24). Allentare le viti di fissaggio e rimuovere la piastra cablaggio facendola scorrere (Fig. 25-26).

INSTALLATION INFORMATION

Installation must be carried out in accordance with national standards. The fixture must only be used when complete with safety screen. If the screen is damaged or broken, the fixture must not be used. Restore the original conditions before reusing. The fixture is installed under CL II protection standards, particular care must be taken while assembling to ensure that exposed metal parts do not come into electrical contact with parts of the electrical installation connected to a protection conductor. This light fixture must be installed only for the use for which it was designed, namely for the illumination of outdoor spaces. Any other use must be considered to be improper and dangerous, and the manufacturer cannot be held liable for any damage caused by improper and unreasonable use.

**ASSEMBLY SUSPENDED****Installation of the light fixture**

Screw the light fixture onto the threaded sleeve G3/4" of the support (Fig. 1). Direct the light fixture correctly with respect to the road (Fig. 2). (Note: for correct orientation of the optical system, you may need to unscrew half a turn the unit). Tighten the locking screw (1) located in the support with a force max. 6 Nm (Fig. 3). Open the lantern by slackening the two screws provided (Fig. 4). Pull approximately 100 cm of cable out of the sleeve, and screw the cable gland PG16 (Fig. 5). Fix the power cable to the cable clamp terminal block. Strip the individual wires to 8 mm, push a screwdriver into the holes above the terminals, insert wires into the terminal, and then release (Fig. 6/7/8). Close the device by tightening the two screws.

ASSEMBLY HEAD POST**Installation of the light fixture**

Place the fixture on the support inserting the threaded sleeve in the relative hold until it is firmly driven home. Orientate the fixture in the direction indicated on page 7. Secure the fixture in place by tightening the relative nut G3/4" (Fig. 9). Extract about 100 cm of cable from the support (Fig. 10). Insert cable into side arm of light fixture fitted at the top with a stainless steel plate (Fig. 11-12-13). Use a screwdriver to loosen the locking screw, turn the plate and pull the cable from the arm. Push in the cover cap of the attack to the support. Open the top of the light fixture unscrewing the two screws (Fig. 14). Insert the cable through the cable guide on the side arm.

IMPORTANT! Insert the cable taking care to perforate the membrane of the cable grommet. Once inserted, pull it back out a short way so that the membrane wraps back around it, ensuring correct insulation against water (Fig. 15), and replace the plate. Fix the power cable to the cable clamp terminal block. Strip the individual wires to 9 mm, push a screwdriver into the holes above the terminals, insert wires into the terminal, and then release. Close the device by tightening the two screws (Fig. 16/17/18). Note: some versions (JL1598) can be equipped with electrical cable (SJT-W, 3 x AWG18) already connected with a specific length required by the customer.

MAINTENANCE**Replacing the cabling plate**

Maintenance can be carried out on the light fixture while it is still installed on the support. Open the luminaire. To remove the cabling plate, simply disconnect the power cables from the terminal (Fig. 21), unscrew the quick-release grub screws (Fig. 22) and remove the module (Fig. 23).

Replacing the power supply

The power supply can also be removed by disconnecting the power cables (Fig. 21) and the connector from the PCB (Fig. 24). Loosen the fixing screws and remove the cabling plate, sliding it out (Fig. 25-26).

AVERTISSEMENTS POUR L'INSTALLATION

Effectuer l'installation selon les normes en vigueur dans le pays d'installation. L'appareil doit être utilisé uniquement s'il est complété de l'écran de protection. Si l'écran est endommagé ou cassé, l'appareil ne doit pas être utilisé. Restaurer les conditions d'origine avant de l'utiliser à nouveau. L'appareil est en CL II d'isolation électrique ; s'assurer que, durant l'installation, les pièces métalliques exposées n'entrent pas en contact électrique avec les parties de l'installation électrique reliées à un conducteur de protection. Cet appareil doit être destiné uniquement à l'usage pour lequel il a été conçu, c'est-à-dire l'éclairage d'environnements extérieurs. Toute autre utilisation est considérée impropre et dangereuse, et le fabricant ne peut être tenu responsable des dommages causés par une utilisation incorrecte et déraisonnable.

**ASSEMBLAGE****Installation de l'appareil**

Visser le luminaire au soutien au moyen du manchon fileté (Fig. 1). Orienter correctement l'appareil par rapport à l'axe routier (Fig. 2). (Remarque: pour orientation correcte de l'optique, vous devrez peut-être dévisser un demi-tour de l'appareil).

Visser avec la force (6Nm) la vis placée à cet effet sur le soutien (Fig. 3). Ouvrir le luminaire après avoir dévissé le deux vis (Fig. 4). Tirez environ 100 cm de câble et visser le serre-câble PG16 (Fig. 5). Fixez le câble d'alimentation au serre-câble de la bornier. Dénuder le fil pour 8 mm, pousser avec une tournevis dans les trous au-dessus des bornes, insérer le fil dans la borne, puis relâchez (Fig. 6/7/8). Fermez l'appareil en serrant les deux vis.

ASSEMBLAGE**Installation de l'appareil**

Introduire l'appareil sur le support en insérant la douille fileté dans le trou

prévu à cet usage, jusqu'en butée.

Orienter l'appareil comme indiqué (Fig. 5). Serrer l'appareil à l'aide de l'écrou G3/4" prévu à cet usage (Fig. 9). Extraire environ 100 cm de câble du manchon fileté (Fig. 10). Introduire le câble à l'intérieur du bras latéral dont l'extrémité supérieure est doué d'une plaque en acier inox (Fig. 11-12-13). Avec un tournevis dévisser la vis, tourner latéralement la plaquette élastique et extraire le câble du bras. Insérer par pression le bouchon de couverture de la fixation au soutien. Ouvrir, après en avoir desserré les vis, la partie supérieure de l'appareil (Fig. 14). Insérez le câble dans le guide-câble sur le bras de côté. ATTENTION ! Insérer le câble en veillant à percer la membrane du passe-câble ; une fois inséré, en retirer une courte section afin que la membrane se replace, assurant ainsi une bonne isolation de l'eau (Fig. 15), et remplacer la plaque. Fixez le câble d'alimentation au serre-câble de la bornier. Dénuder le fil pour 9 mm, pousser avec une tournevis dans les trous au-dessus des bornes, insérer le fil dans la borne, puis relâchez (Fig. 16/17/18).

Fermez l'appareil en serrant les deux vis. Note: certaines versions (UL1598) peut être équipées d'un câble électrique (SJT-W, 3 x AWG18) déjà connecté, avec une longueur spécifique sur demande de client (Fig. 20).

MAINTENANCE**Remplacement de la plaque de câblage**

La maintenance peut être effectuée sur l'appareil encore installé sur le support. Ouvrir le luminaire. Pour retirer la plaque de câblage, il suffit de déconnecter les câbles d'alimentation (Fig. 21), de dévisser manuellement les tiges de fermeture rapide (Fig. 22) et de retirer le module (Fig. 23)

Remplacement du ballast

Il est également possible de retirer le ballast en débranchant les câbles d'alimentation (Fig. 13) et le connecteur du PCB (Fig. 15). Desserrer les vis de fixation et retirer la plaque de câblage en la faisant coulisser (Fig. 17-18).

INSTALLATIONSANLEITUNG

Führen Sie die Installation gemäß den geltenden Normen im Einsatzland durch. Die Vorrichtung darf nur einschließlich der Schutzabdeckung verwendet werden. Wenn die Schutzabdeckung beschädigt oder nicht funktionstüchtig ist, darf die Vorrichtung nicht verwendet werden. Stellen Sie den ursprünglichen Zustand vor der erneuten Verwendung wieder her. Die Vorrichtung entspricht der Schutzklasse II (Schutz durch doppelte oder verstärkte Isolierung), achten Sie während der Installation drauf, dass freiliegenden Metallteile nicht in elektrischem Kontakt mit Teilen der elektrischen Anlage gelangen, die mit einem Schutzleiter verbunden sind. Diese Vorrichtung darf nur für den Zweck verwendet werden, für den diese konzipiert wurde, nämlich für die Außenbeleuchtung. Jede andere Verwendung gilt als unsachgemäß und gefährlich, der Hersteller haftet nicht für Schäden, die durch unsachgemäße und unverhältnißig Verwendung verursacht werden.

**MONTAGE****Installation der Vorrichtung**

Mittels der Gewindemuffe das Gerät an der Halterung anschrauben (Abb.1). Richten Sie die Vorrichtung entsprechend der Verkehrsachse aus (Abb. 2). (Hinweis: für die korrekte Orientierung des optischen Systems, müssen Sie eventuell eine halbe Umdrehung herausdrehen Einheit). Ziehen Sie die Sicherungsschraube (1) in die Unterstützung mit einer Kraft max entfernt. 6 Nm (Abb. 3). Den oberen Teil des Gerätes öffnen, indem die Schraube gelöst wird (Abb. 4). Ca. 100 cm Kabel aus der Gewindemuffe herausziehen, und schrauben Sie die Kabelverschraubung PG16 (Abb. 5). Befestigen Sie das Netzkabel an die Kabelklemme Klemmenblock. Streifen die einzelnen Drähte bis 8 mm, schieben

Sie einen Schraubendreher in die Löcher oberhalb der Klemmen Sie die Kabel an der Klemme, und lassen (Abb. 6/7/8). Schließen Sie die Gerät durch Anziehen der beiden Schrauben.

MONTAGE**Installation der Vorrichtung**

Setzen Sie das Gerät dann auf die Halterung ab, wobei Sie die Gewindehülse bündig in die entsprechende Bohrung einführen. Richten Sie das Gerät. Sichern Sie anschließend das Gerät mit der entsprechenden Mutter (Abb. 9). Aus der Gewindemuffe etwa 100 cm Kabel herausziehen (Abb. 10). Das Kabel innen durch den Seitenarm führen, der am oberen Ende mit einer kleinen Edelstahlplatte versehen ist (Abb. 11-12-13). Drehen Sie mit einem Schlitzschraubenzieher seitlich das elastische Plättchen. Das Kabel aus dem Arm herausziehen. Setzen Sie den Abdeckstopfen des Sockels an der Halterung mit Druck ein. Den oberen Teil des Apparates öffnen, indem man die Schrauben löst (Fig. 14). Stecken Sie das Kabel durch die Kabelführung auf der Seite Arm. ACHTUNG! Führen Sie das Kabel ein und achten Sie darauf, dass der Membran des Kabeldurchgangs durchstochen wird; Wenn das Kabel eingeführt wurde, ziehen Sie ein kurzes Stück heraus, bis der Membran sich aufwickelt, um so eine Wasserabdichtung zu garantieren (Abb. 15), und ersetzen Sie die Platte. Befestigen Sie das Netzkabel an die Kabelklemme Klemmenblock. Streifen die einzelnen Drähte bis 9 mm, schieben Sie einen Schraubendreher in die Löcher oberhalb der Klemmen Sie die Kabel an der Klemme, und lassen (Abb. 16/17/18). Schließen Sie die Gerät durch Anziehen der beiden Schrauben.

WARTUNG**Ersetzung der Verdrahtungsplatte**

Die Wartung kann auf der Vorrichtung durchgeführt werden, die noch an der Halterung installiert ist. Leuchte öffnen. Um die Verdrahtungsplatte zu entfernen, reicht es aus das Stromkabel zu trennen (Abb. 21), lösen Sie dann von Hand die Schnellverriegelungsstifte (Abb. 22) und entfernen Sie das Modul (Abb. 23).

Ersetzung des Netzteils

Es ist zudem möglich, das Netzteil zu entfernen, indem die Stromkabel (Abb. 21) und der Stecker der Leiterplatte getrennt werden (Abb. 24). Lösen Sie die Befestigungsschrauben und entfernen Sie die Verdrahtungsplatte durch eine Schiebewegung (Abb. 25-26).

ADVERTENCIAS PARA LA INSTALACIÓN

Llevar a cabo la instalación de acuerdo con las normas vigentes en el país de instalación. El aparato debe utilizarse únicamente si incluye la pantalla de protección. Si la pantalla se encuentra dañada o rota, el aparato no debe ser utilizado. Restablecer las condiciones originales antes de su reutilización. El aparato es de CL II en lo que respecta a su aislamiento eléctrico; durante la instalación debe prestarse atención para que las partes metálicas expuestas no entren en contacto eléctrico con partes de la instalación eléctrica conectadas a un conductor de protección. Este aparato debe utilizarse exclusivamente para el uso para el que fue diseñado, es decir, la iluminación de ambientes externos. Cualquier otro uso es considerado inadecuado y peligroso, y el fabricante no puede ser considerado responsable de daños derivados de un uso indebido o inapropiado.



MONTAJE

Instalación del aparato

Atornillen el aparato al brazo de soporte, por medio del manguito roscado G3/4" (Fig. 1). Orientar el aparato correctamente respecto al eje vial (Fig. 2) (Nota: para la correcta orientación del sistema óptico, es posible que tenga que desatornillar medio giro de la unidad). Atornillar el tornillo de bloqueo situado en el soporte con una fuerza máx. 6 Nm (Fig. 3). Desatornillen los tornillos y abran la parte superior del aparato (Fig. 4). Saquen del manguito unos 100 cm de cable. Apriete el prensa cable PG16 (fig. 5). Conecte el cable de alimentación al prensa cable del bloque terminales. Pele los cables individuales para 8 mm, empujar un destornillador en los orificios encima de los terminales, inserte los cables dentro de la terminal, y luego suelte el destornillador (Fig. 6/7/8). Cierre el dispositivo apretando los dos tornillos.

MONTAJE

Instalación del aparato

Introducir el aparato sobre el soporte de modo que el manguito roscado entre en el orificio hasta el fondo. Orientar el aparato como se indica en la fig. 5. Fijar el aparato con la tuerca (Fig. 9). Extraigan del manguito roscado unos 100 cm de cable (Fig. 10). Metan el cable por el interior del brazo lateral dotado en su extremo superior de una plaquita de acero inoxidable (Fig. 11-12-13). Utilizar un destornillador para aflojar el tornillo de bloqueo, gire la placa y tire del cable del brazo. Introduzcan a presión el tapón del enganche en el soporte. Abran la parte superior del aparato desatornillando los tornillos (Fig. 14). Inserte el cable a través de la guía del cable en el brazo lateral. ¡ATENCIÓN! Introducir el cable teniendo en cuenta que es necesario perforar la membrana del prensaestopas; una vez insertado, sacarlo un poco para que la membrana se ajuste al cable de modo que pueda garantizar un correcto aislamiento del agua (fig. 15), y vuelva a colocar la placa. Conecte el cable de alimentación al prensa cable del bloque terminales. Pele los cables individuales para 8 mm, empujar un destornillador en los orificios encima de los terminales, inserte los cables dentro de la terminal, y luego suelte el destornillador (Fig. 16/17/18). Cierre el dispositivo apretando los dos tornillos. Nota: algunas versiones (UL1598) se pueden equipar con cable eléctrico (SJT-W, 3 x AWG18) ya conectado con una longitud específica requerida por el cliente (Fig. 20).

MANTENIMIENTO

Sustitución placa cableado

El mantenimiento puede efectuarse con el aparato instalado sobre el soporte. Abrir el cuerpo. Para retirar la placa de cableado basta desconectar los cables de alimentación (Fig. 21); aflojar a mano los pernos de ajuste rápido (Fig. 22) y retirar el módulo (Fig. 23).

Sustitución alimentador

También se puede retirar el alimentador desconectando los cables de alimentación (Fig. 21) y el conector de la placa base (Fig. 24). Aflojar los tornillos de fijación y retirar la placa de cableado deslizándola (Fig. 25-26).

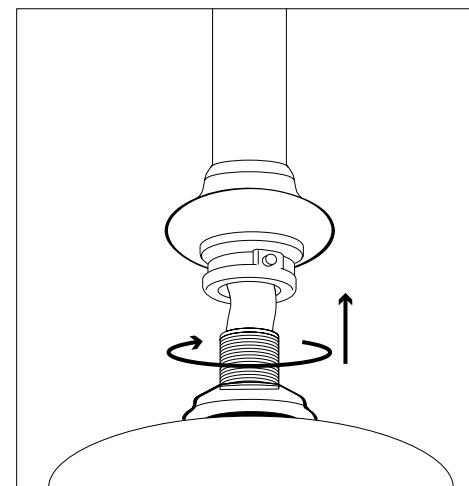

1

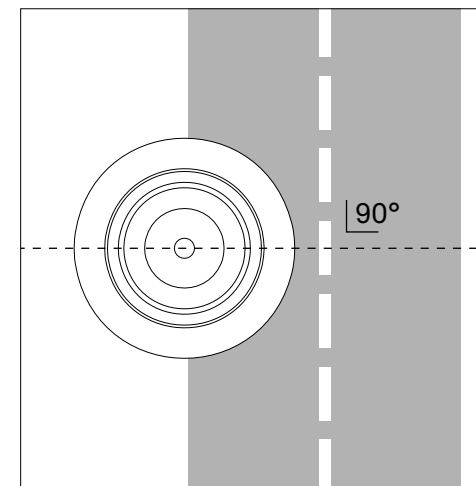

2

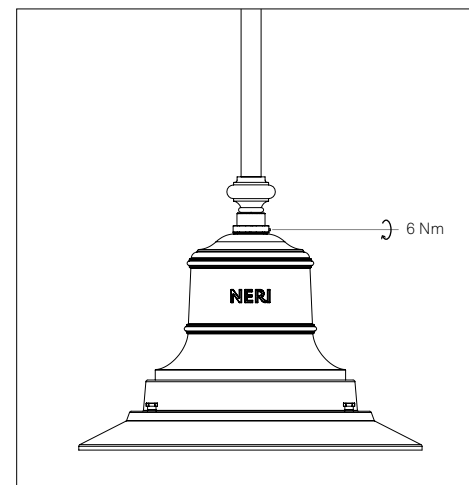

3

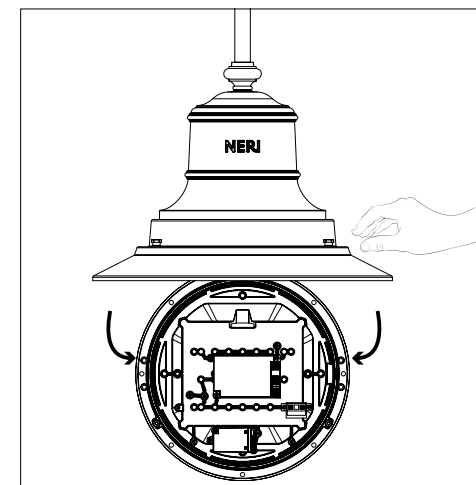

4

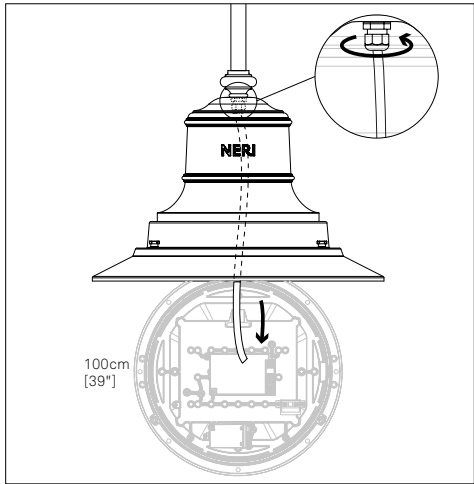

5

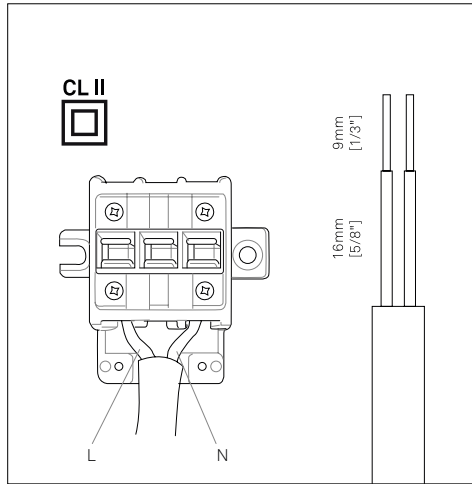

6

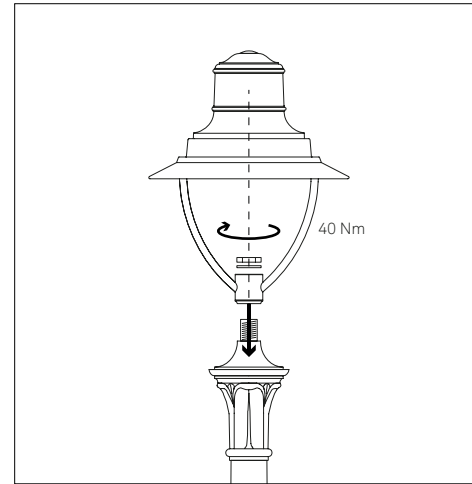

9

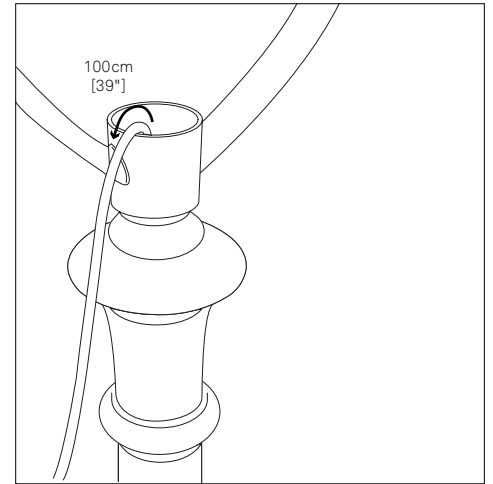

10

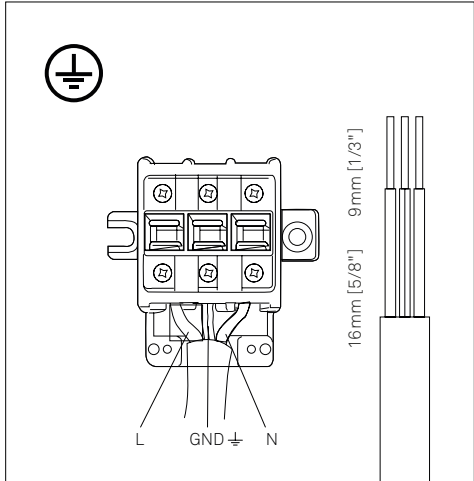

7

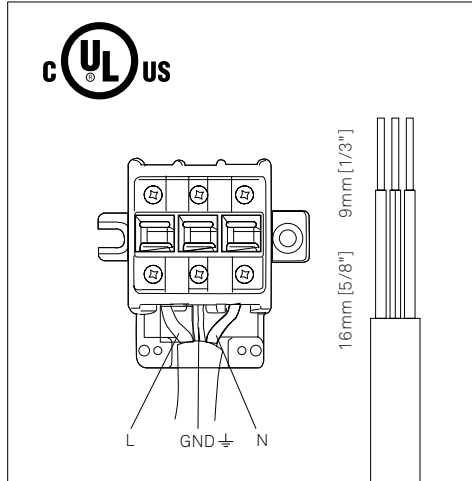

8

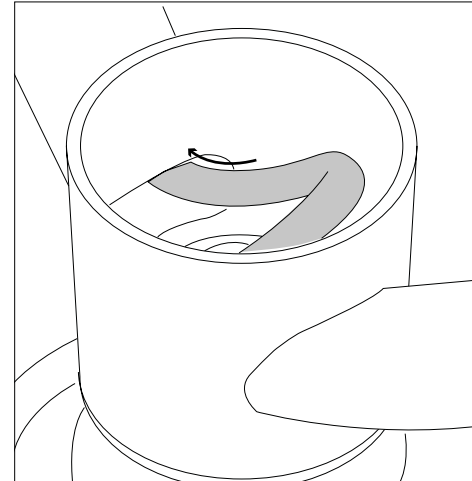

11

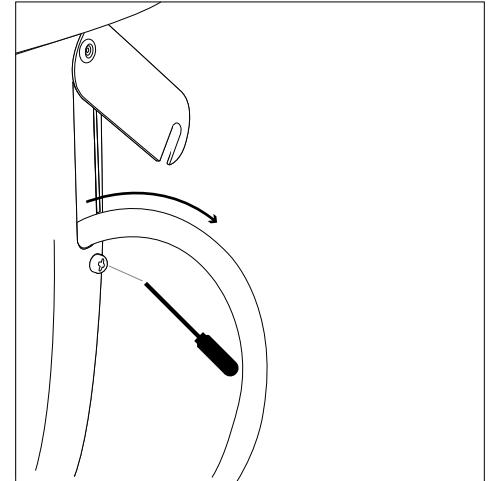

12

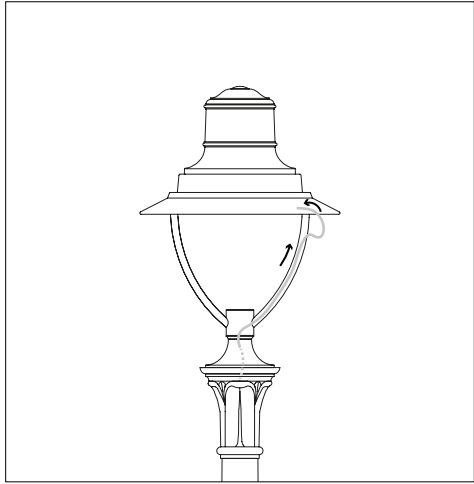

13

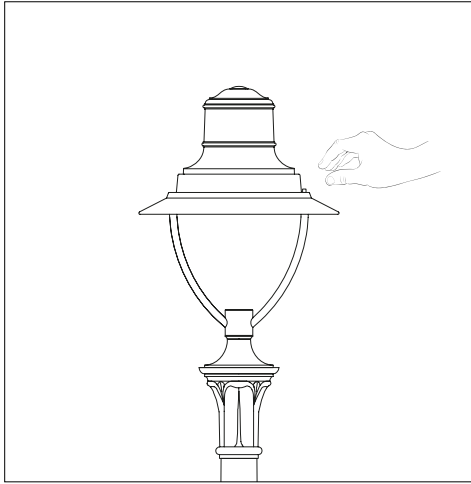

14

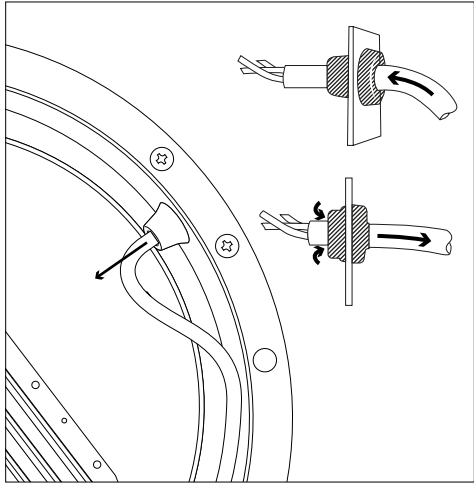

15

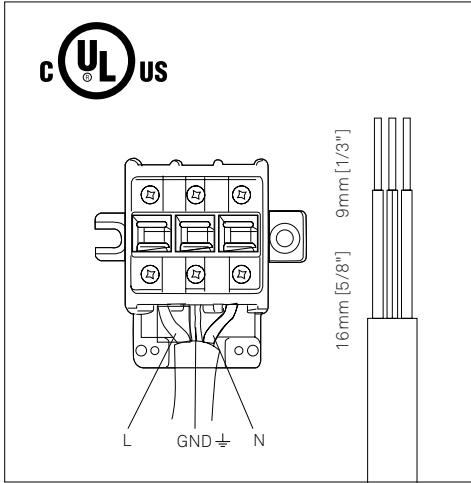

16

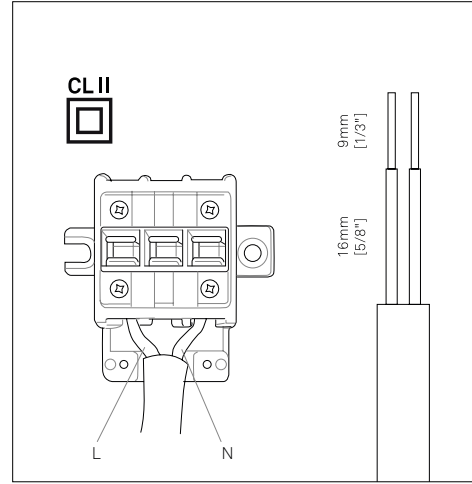

17

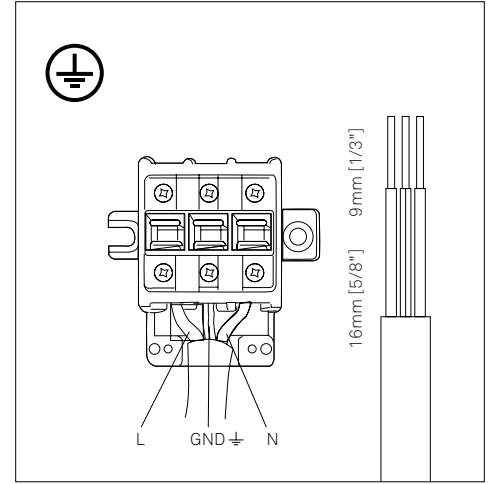

18

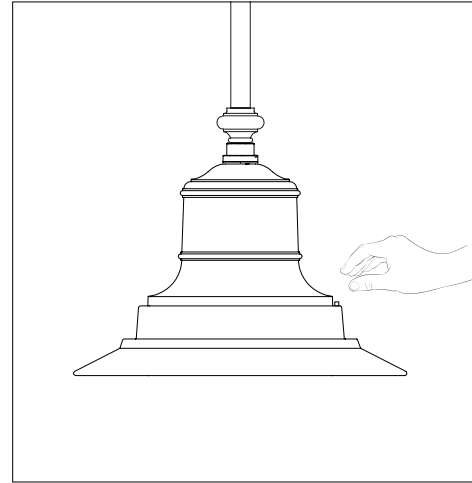

19

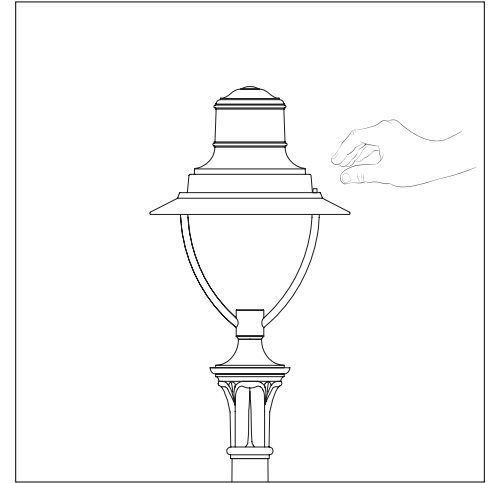

20

IT – Ogni riproduzione ed utilizzo per fini propri di questo manuale non è consentita. Tutti i diritti sono riservati. È vietata la riproduzione anche parziale di esso senza il consenso scritto di Neri SpA. Neri SpA si riserva il diritto di apportare modifiche ai propri prodotti e alla documentazione senza obbligo di preavviso.

EN – Any reproduction and use for its own purposes of this manual is not permitted. All rights reserved. Reproduction of this manual, even partially, is forbidden without written consent from Neri SpA. Neri SpA reserves the right to modify its products and documentation without obligation to give prior warning.

FR – Toute reproduction et utilisation pour ses propres fins de ce manuel n'est pas autorisée. Tous droits réservés. Ce manuel ne peut être reproduit, même partiellement, sans l'accord écrit de Neri SpA. Neri SpA se réserve le droit d'apporter toutes modifications à ses produits et à la documentation sans préavis.

DE – Eine Vervielfältigung und Nutzung für den eigenen Zweck dieses Handbuchs ist nicht gestattet. Alle Rechte vorbehalten. Seine - auch auszugsweise - Reproduktion ohne schriftliche Zustimmung der Neri SpA ist verboten. Die Neri SpA behält sich das Recht vor, an ihren Produkten und der Dokumentation Veränderungen vorzunehmen, ohne dies vorher ankündigen zu müssen.

ES – Cualquier reproducción y uso para sus propios fines de este manual no está permitido. Todos los derechos reservados. Se prohíbe su reproducción incluso parcial sin autorización por escrito de la empresa Neri SpA. Neri SpA se reserva el derecho de aportar cambios a sus productos y a la documentación sin obligación de aviso previo.

Neri S.p.A.
S.S. Emilia 1622
47020 Longiano (FC) · Italy
T +39 0547 652111
F +39 0547 54074
E neri@neri.biz
www.neri.biz

Author: Isacco Neri

Title: Installation guides | Light 21

Editor: Neri S.p.A.

Design: Neri S.p.A.

Tutti i diritti riservati. È fatto espresso divieto a qualunque riproduzione parziale o totale del presente testo.

© 2017, DESIGN PATENTED, PRINTED IN ITALY